

ИНСТРУКЦИЯ ПО УСТАНОВКЕ
ЗАЩИТА ДВИГАТЕЛЯ И КПП 111.02360.1

МАРКА	МОДЕЛЬ	ГОД ВЫПУСКА	ОБЪЕМ ДВИГАТЕЛЯ	ТИП КПП	ТИП ПРИВОДА
Hyundai	Creta	2016-	1.6; 2.0	МКПП, АКПП	ПЕРЕДНИЙ; ПОЛНЫЙ

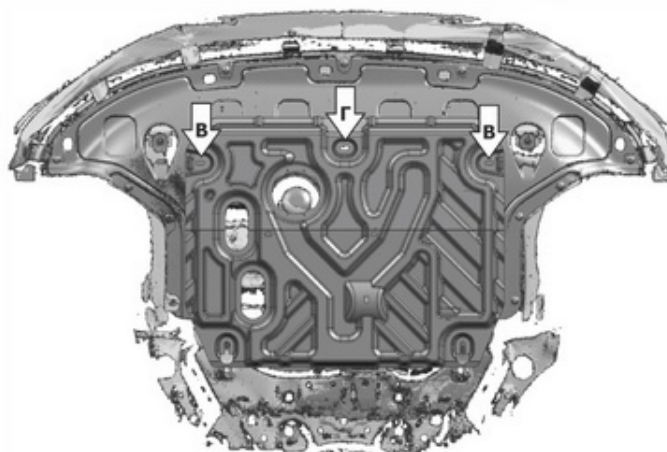
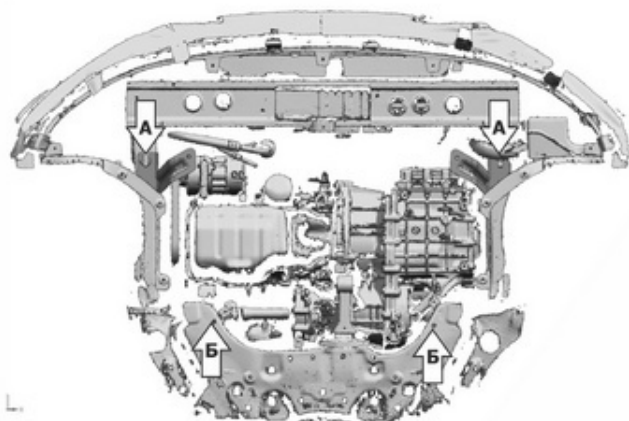
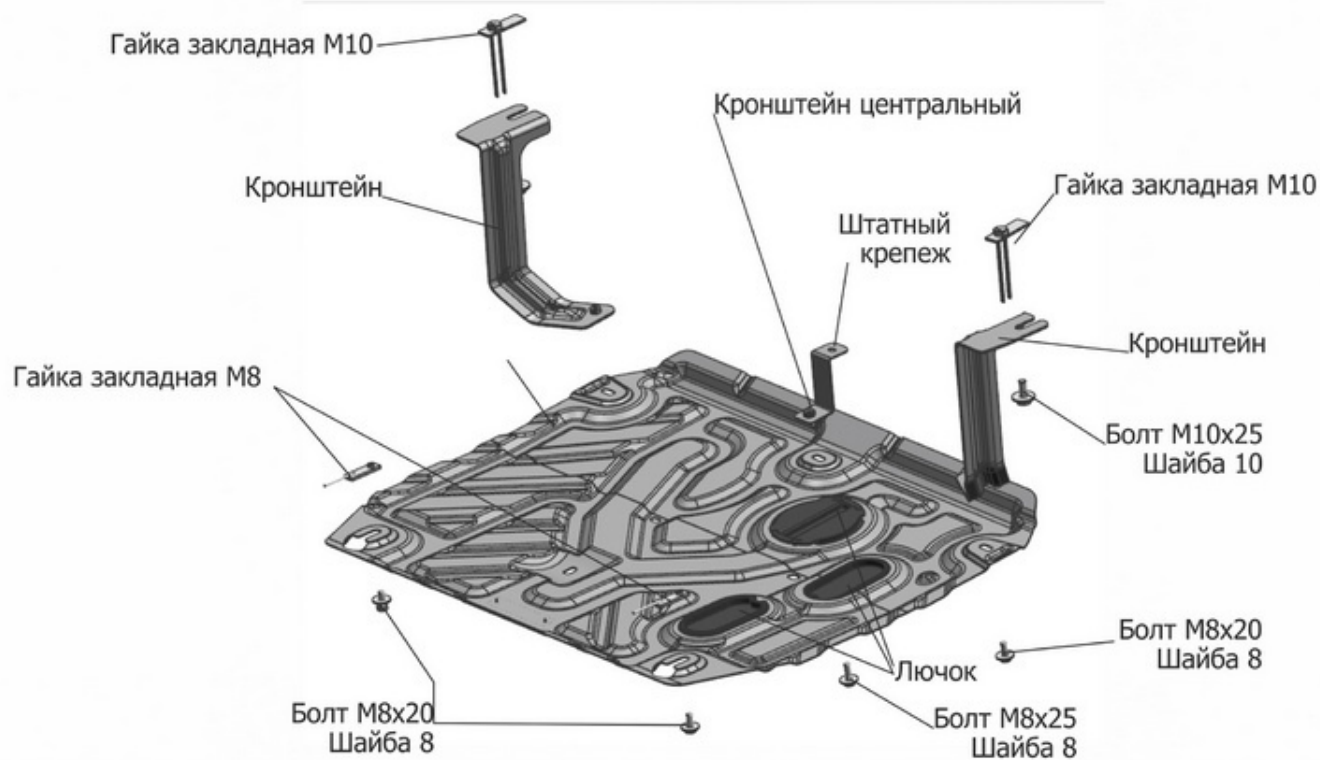

Инструкция по установке:

1. Защита устанавливается поверх пыльника
 2. Снять штатный пыльник.
 3. Установить в отверстия гайки закладные M10 в отверстия (А) и вкрутить болты M10x25 на 2-3 оборота и закрепить кронштейны.
 4. Установить над отверстиями(Б) гайки закладные M8.
 5. Сделать в пыльнике отверстия (В) и установить пыльник.
 6. Закрепить кронштейн центральный штатным крепежом в отверстие (Г)
 7. Установить защиту.
- Затянуть болты с необходимым усилием

Состав изделия:

Наименование	Кол-во	Момент затяжки
Болт M8x20	4 шт.	24.0 Нм
Болт M8x25	1 шт.	24.0 Нм
Болт M10x25	2 шт.	47.0 Нм
Шайба 8	5 шт.	
Шайба 10	2 шт.	
Гайка закладная M8	2 шт.	
Гайка закладная M10	2 шт.	
Кронштейн	2 шт.	
Кронштейн центральный	1 шт.	
Защита	1 шт.	
Лючок	3 шт.	

Производитель вправе вносить изменения в конструкцию защиты.

Техническая поддержка: supp@rivalauto.com