

KIA PICANTO

Артикул: Сталь 111.02818.2 Картер и КПП

Кузов: Все
Год выпуска: 2011-2017
Объем двигателя: Все
Тип КПП: Все

СОСТАВ ИЗДЕЛИЯ

1. Болт M8x20.....	6 Шт.
2. Гайка M10.....	2 Шт.
3. Шайба 8.....	6 Шт.
4. Шайба 10.....	2 Шт.
5. Гайка закладная M8.....	2 Шт.
6. Шпилька закладная M10.....	2 Шт.
7. Ухо.....	2 Шт.
8. Защита.....	1 Шт.
9. Заглушка.....	2 Шт.

ИНСТРУКЦИЯ ПО УСТАНОВКЕ

1. Снять два боковых штатных пыльника.
2. Установить шпильки закладные M10 в отверстия лонжеронов.
3. Закрепить уши к установленным шпилькам закладным гайками M10 и штатными болтами.
4. Установить гайки закладные M8 в отверстия задней части подрамника и вкрутить в них болты M8x20 на несколько оборотов.

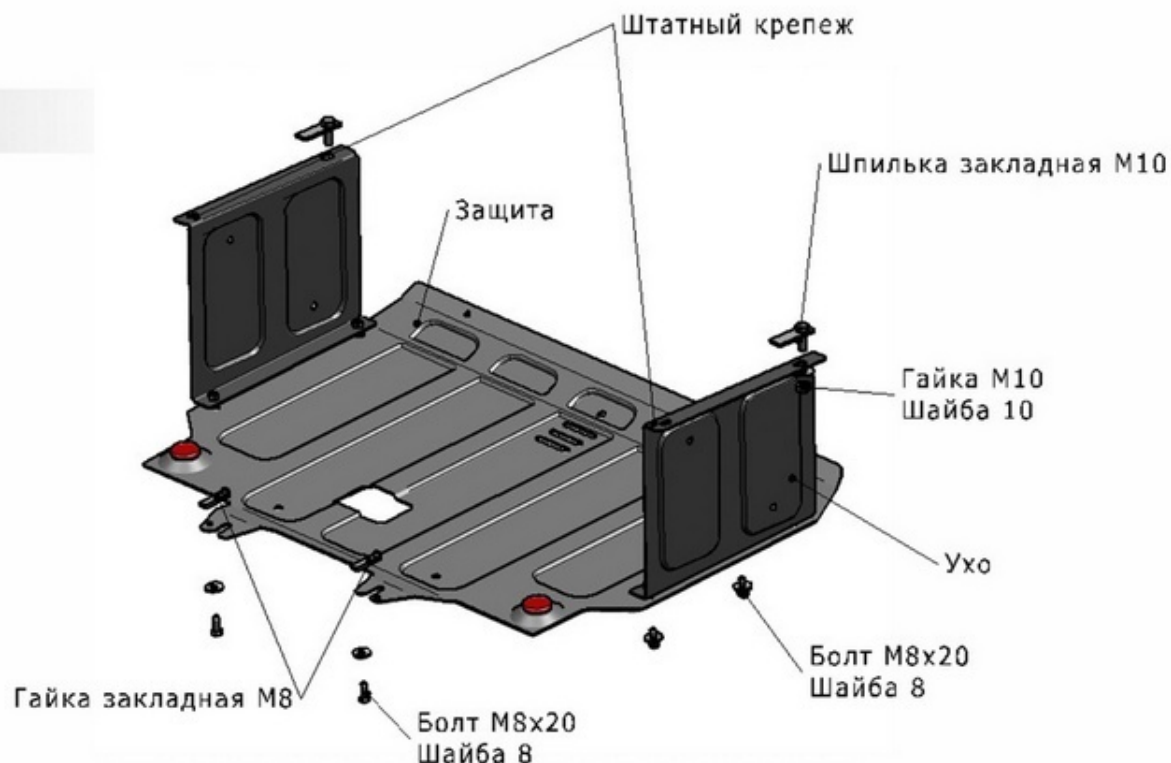

5. Закрепить заднюю часть защиты к установленным болтам M8x20, переднюю часть защиты крепить к установленным ушам болтами M8x20.
6. Затянуть все резьбовые соединения.
Использование пневмоинструмента запрещено.