

## JAC S5

Артикул: Сталь 111.09201.1 Картер и КПП  
Кузов: Все  
Год выпуска: 2014-  
Объем двигателя: 2,0; 2,0T  
Тип КПП: МКПП

### СОСТАВ КРЕПЕЖА

1. Болт М8х30.....	2 Шт.
2. Болт М10х25.....	5 Шт.
3. Болт М10х30.....	2 Шт.
5. Шайба 8.....	2 Шт.
6. Шайба 10.....	7 Шт.
7. Гайка закладная М10х65/32,5.....	1 Шт.
8. Гайка закладная М10.....	1 Шт.
9. Кронштейн левый.....	1 Шт.
10. Кронштейн правый.....	1 Шт.
11. Балка.....	1 Шт.

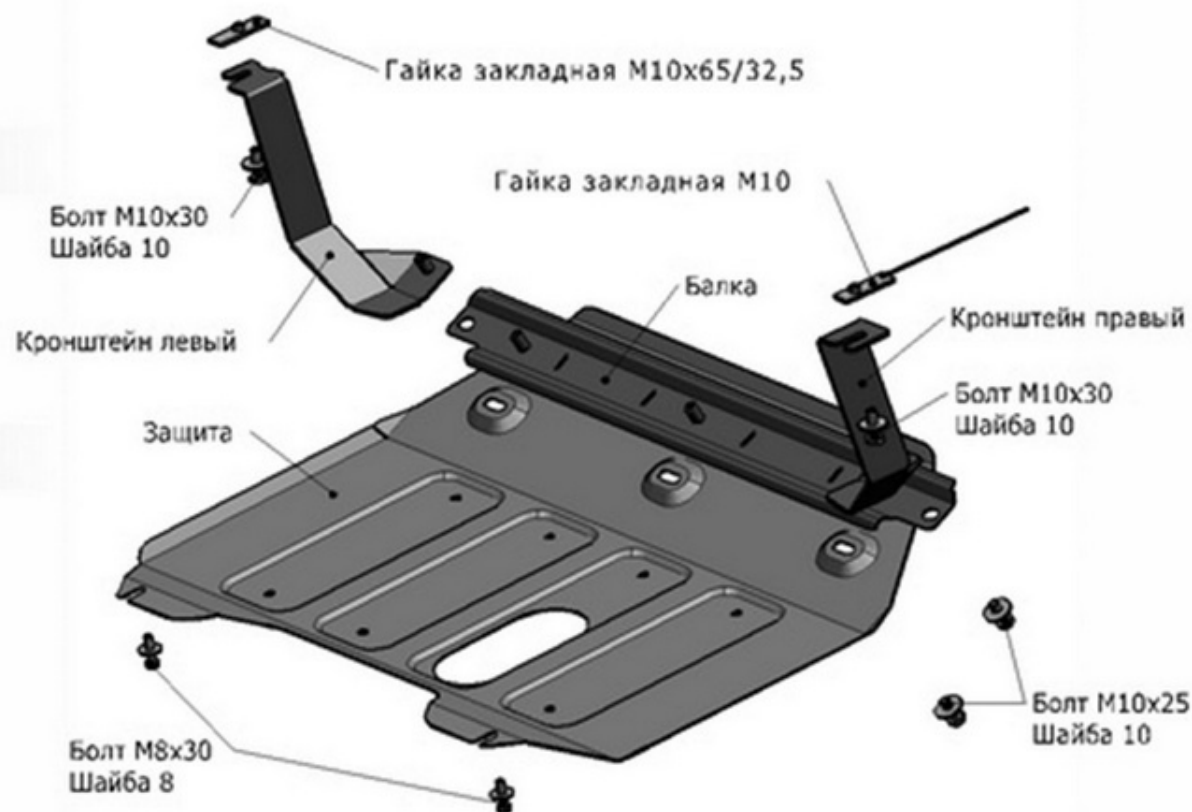

### ИНСТРУКЦИЯ ПО УСТАНОВКЕ

1. Снять пыльник двигателя и боковые пластиковые уши пыльника.
2. Установить гайку закладную М10х65/32,5 и гайку закладную М10 в отверстия лонжеронов и вкрутить в них болты М10х30 на несколько оборотов.
3. Закрепить кронштейны на установленные болты М10х30.
4. Закрепить балку к установленным кронштейнам, болтами М10х25.
5. Вырезать пазы под кронштейны в боковых пластиковых ушах и закрепить их обратно.

6. Установить пыльник двигателя на место, просверлив в нем отверстия для крепления защиты к балке. Заднюю часть пыльника крепить с помощью болтов М8х30, вкрутив их на несколько оборотов.

7. Надеть заднюю часть защиты двигателя на установленные болты М8х30.

8. Переднюю часть защиты двигателя закрепить болтами М10х25 к балке.

9. Затянуть все резьбовые соединения (М10-50 Нм, М8-30 Нм, М6-10 Нм). Использование пневмоинструмента запрещено.