

**ИНСТРУКЦИЯ ПО УСТАНОВКЕ  
ЗАЩИТА ТОПЛИВНОГО БАКА 111.4149.1, 333.4149.1**

МАРКА	МОДЕЛЬ	ГОД ВЫПУСКА	ОБЪЕМ ДВИГАТЕЛЯ	ТИП КПП	ТИП ПРИВОДА
Nissan	X-Trail	2015-2018	2.0, 2.5	АКПП	ПОЛНЫЙ
Nissan	X-Trail	2018-	2.5	АКПП	ПОЛНЫЙ
Nissan	Qashqai	2014-	2.0	АКПП	ПОЛНЫЙ

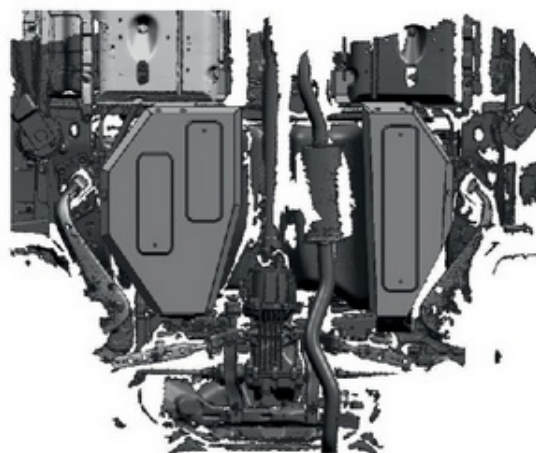
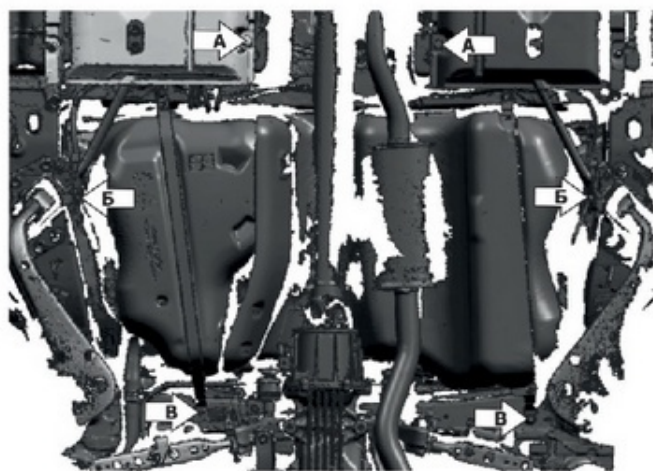
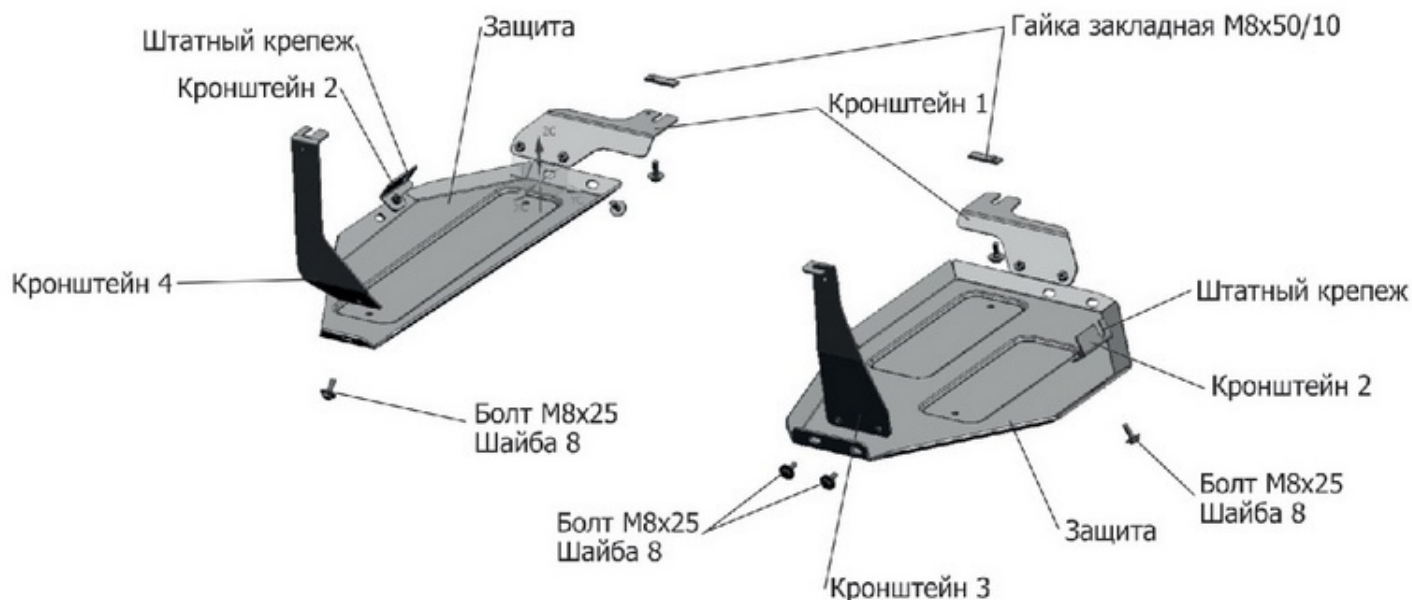

**Инструкция по установке:**

1. Вытащить пистон пыльника днища перед топливным баком, отогнуть пыльник и установить гайку закладную M8x50/10 над отверстием (А) в кузове автомобиля.
2. Вкрутить болт M8x25 на несколько оборотов через пыльник и надеть кронштейн 1 на установленный болт.
3. Ослабить штатный болт кузова автомобиля (В) и закрепить к нему кронштейн.
4. Ослабить штатные болты крепления топливного бака (В) и закрепить к ним кронштейны 3 и 4 соответственно.
5. Закрепить защиты к установленным кронштейнам болтами M8x25.
6. Затянуть все резьбовые соединения. Использование пневмоинструмента запрещено.

**Состав изделия:**

Наименование	Кол-во	Момент затяжки
Болт M8x25	11 шт	24.0 Нм
Шайба 8	11 шт	
Гайка закладная M8x50/10	2 шт	
Кронштейн 1	2 шт	
Кронштейн 2	2 шт	
Кронштейн 3	1 шт	
Кронштейн 4	1шт	
Защита	2шт	

Производитель вправе вносить изменения в конструкцию защиты.

Техническая поддержка: [supp@rivalauto.com](mailto:supp@rivalauto.com)