

## VOLKSWAGEN AMAROK

**Артикул:** Аллюминий 2333.5821.1.6 Защита топливного бака  
**Кузов:** Все  
**Год выпуска:** 2010-2016; 2016-  
**Объем двигателя:** 2,0TDI  
**Тип КПП:** Все

### СОСТАВ ИЗДЕЛИЯ

- |                                |       |
|--------------------------------|-------|
| 1. Болт М10х40.....            | 1 Шт. |
| 2. Гайка М10.....              | 4 Шт. |
| 3. Шайба 10.....               | 5 Шт. |
| 4. Гайка закладная М10.....    | 1 Шт. |
| 5. Кронштейн 1.....            | 1 Шт. |
| 6. Кронштейн 2.....            | 1 Шт. |
| 7. Защита топливного бака..... | 1 Шт. |

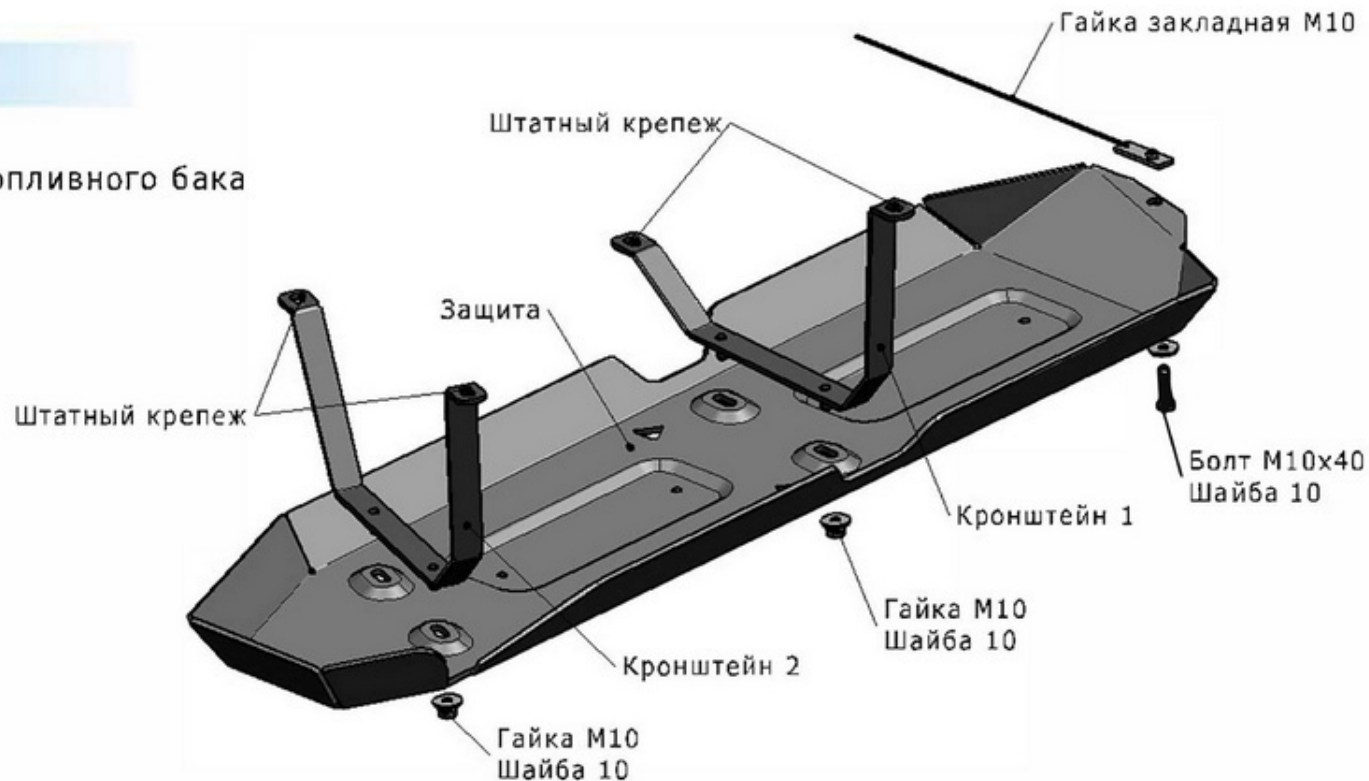

### ИНСТРУКЦИЯ ПО УСТАНОВКЕ

#### Без штатного пыльника:

1. Установить кронштейны защиты поверх штатных кронштейнов крепления топливного бака, закрепив штатным крепежом. В передней части бака внутрь рамы установить гайку закладную М10.

2. Установить защиту на кронштейны, закрепив гайками М10, в передней части бака закрепить защиту к гайке закладной М10 с помощью болта М10х40.

3. Затянуть все резьбовые соединения.  
Использование пневмоинструмента запрещено.

#### С штатным пыльником:

1. Снять штатный пыльник с топливного бака.

2. Установить защиту бака на штатные точки крепления и закрепить штатным крепежом.

3. В передней части бака внутрь рамы установить гайку закладную М10, и закрепить защиту с помощью болта М10х40.

4. Затянуть все резьбовые соединения.  
Использование пневмоинструмента запрещено.

Диаметр резьбы	М6	М8	М10	М12
Моменты затяжки	9.8 Нм	24.0Нм	47.0Нм	81.0Нм