



## ВНИМАНИЕ!

До начала работ внимательно прочитайте данное руководство и четко следуйте указаниям, изложенным в нем!

Гарантия действительна только при строгом соблюдении технологии установки!

# Инструкция

по установке задних брызговиков на автомобиль Mazda CX5 2017.

## Используемый инструмент.



Время монтажа  
10 минут



Балонный  
ключ



Пластиковые  
фиксаторы (Ø8мм)



Пластиковые  
фиксаторы  
с резьбой



Шурупверт  
с крестообразной  
насадкой,  
сверло Ø8мм



Перед началом монтажа изделия установите автомобиль на подъемник или домкрат. Используя балонный ключ, открутите крепежные гайки и снимите колесо.

1

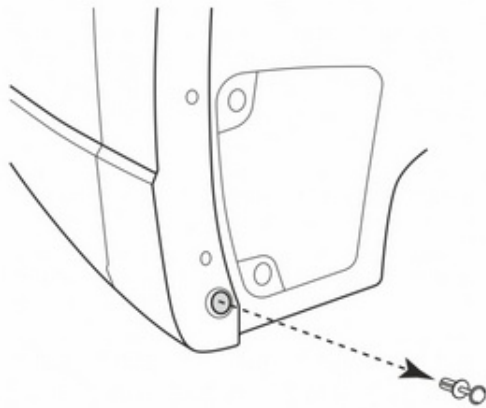

Произведите демонтаж штатного пластикового фиксатора.

2

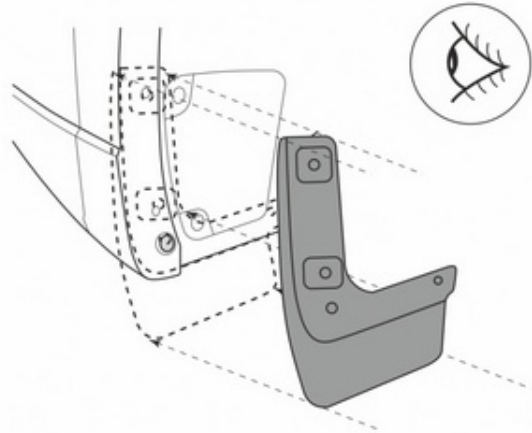

Проведите визуальную примерку изделия, приложив к планируемому месту монтажа.

3

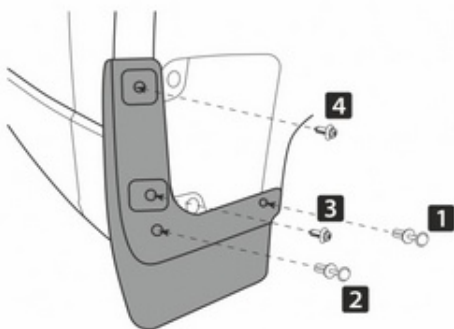

В точке 1, используя шурупверт со сверлом Ø 8 мм, просверлите отверстие в колесной арке автомобиля. В точках 1 и 2 установите пластиковые фиксаторы из комплекта поставки. В точках 3 и 4 установите пластиковые фиксаторы с резьбой.

4

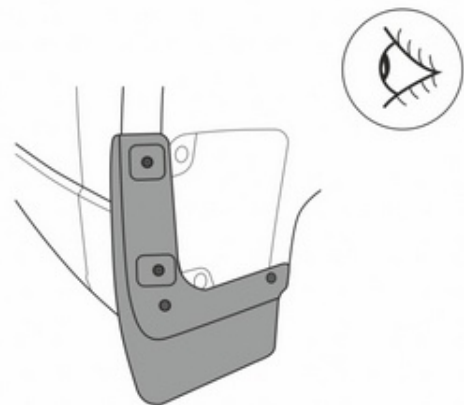

Проверьте надежность монтажа изделия и убедитесь, что оно плотно примыкает к месту установки.



Аналогичную последовательность действий выполните для установки другого брызговика.