



## ВНИМАНИЕ!

До начала работ внимательно прочитайте данное руководство и четко следуйте указаниям, изложенным в нем!

Гарантия действительна только при строгом соблюдении технологии установки!

# Инструкция

по установке передних брызговиков на автомобиль Skoda Octavia A7 (2014).

## Используемый инструмент.



Время монтажа  
10 минут



Шуруповерт



Сверло  
Ø8 мм



Пластиковый  
фиксатор из комплекта  
поставки (Ø8 мм)



Штатные  
саморезы

1

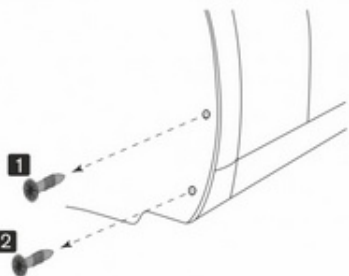

Используя шуруповерт произведите демонтаж штатных саморезов в точках 1 и 2.

2

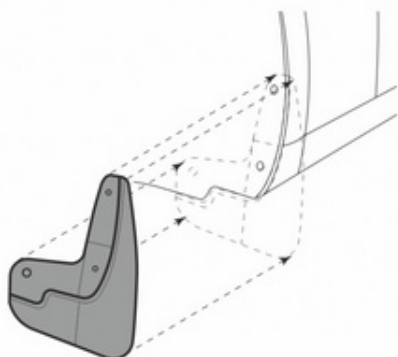

Произведите визуальную примерку, приложив изделие к месту планируемой установки.

3

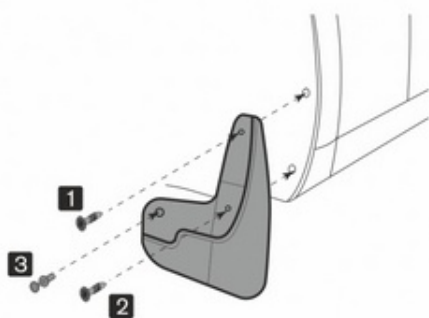

В точках 1 и 2 установите штатные саморезы. В точке 3 просверлите отверстие, используя сверло Ø8 мм, установите пластиковый фиксатор из комплекта поставки.

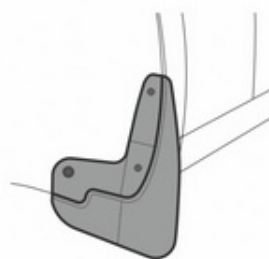

Проверьте надежность монтажа изделия и убедитесь, что оно плотно примыкает к месту установки.



Аналогичную последовательность действий выполните для установки другого брызговика.