



## ВНИМАНИЕ!

До начала работ внимательно прочитайте данное руководство и четко следуйте указаниям, изложенным в нем!

Гарантия действительна только при строгом соблюдении технологии установки!

# Инструкция

по установке передних брызговиков на автомобиль Volkswagen Tiguan (2011).

## Используемый инструмент.



Время монтажа  
10 минут



Шурупверт



Сверло  
Ø8 мм



Пластиковые  
фиксаторы из комплекта  
поставки (Ø8 мм)



Штатный  
саморез

1

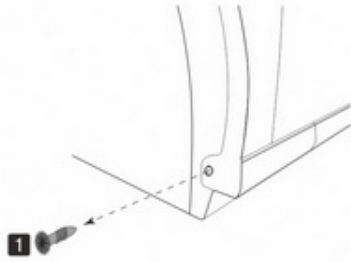

Используя шурупверт произведите демонтаж штатного самореза в точке 1.

2

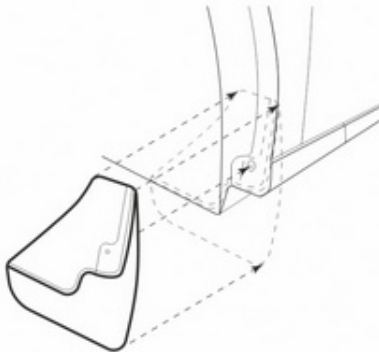

Произведите визуальную примерку, приложив изделие к месту планируемой установки.

3

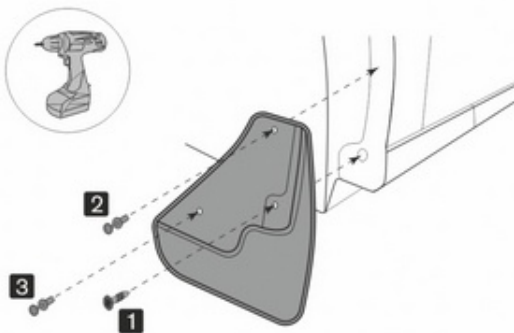

В точке 1 установите штатный саморез. В точках 2 и 3 просверлите отверстия, используя сверло Ø8 мм, установите пластиковые фиксаторы из комплекта поставки.

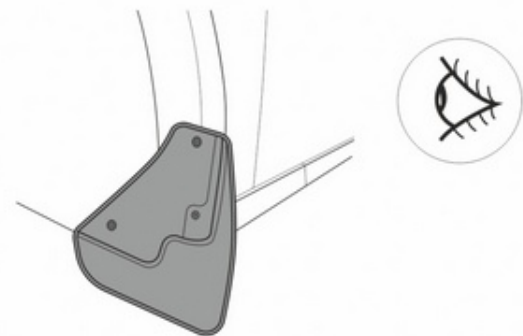

Проверьте надежность монтажа изделия и убедитесь, что оно плотно примыкает к месту установки.



Аналогичную последовательность действий выполните для установки другого брызговика.