

МАРКА	МОДЕЛЬ	ГОД ВЫПУСКА	ОБЪЕМ ДВИГАТЕЛЯ	ТИП КПП	ТИП ПРИВОДА
Audi Audi	Q3 Q3 Sportback	2019- 2019-	1.4(150 л.с.); 2.0 2.0	АКПП АКПП	ПЕРЕДНИЙ; ПОЛНЫЙ ПОЛНЫЙ

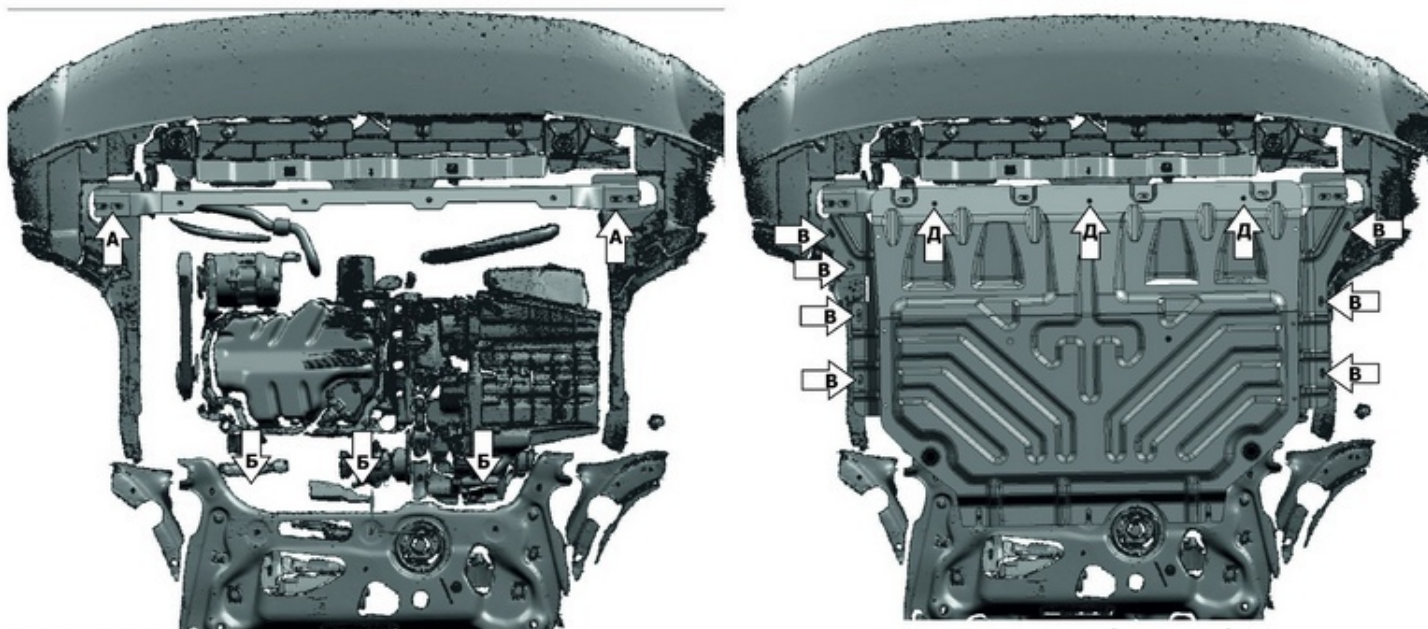
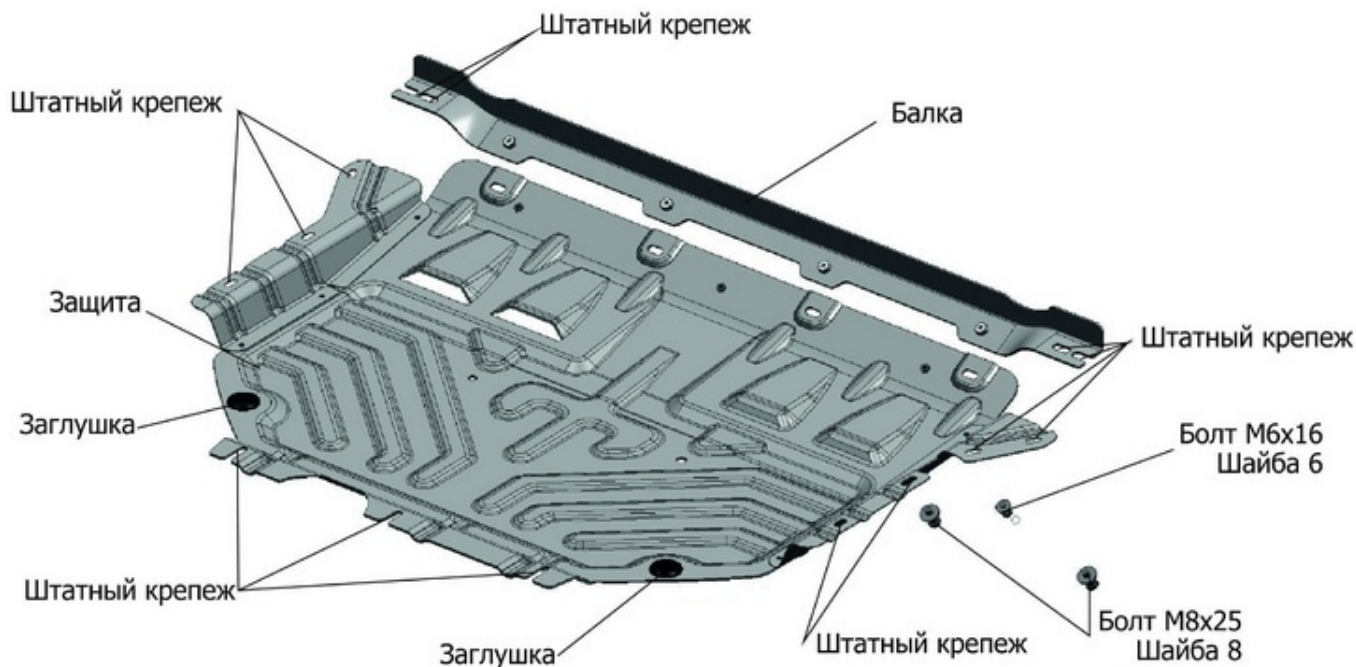

**Инструкция по установке:**

1. Снять штатный пыльник.
2. Закрепить балку штатным крепежом к штатным кронштейнам (А).
3. Ввернуть штатные болты в штатные точки крепления (Б).
4. Установить защиту: заднюю часть завести на установленные болты, переднюю часть закрепить болтами М8х25 к установленной балке.
5. Закрепить защиту к боковым пыльникам штатным крепежом (В).
6. Закрепить переднюю юбку бампера к защите болтами М6х16 (Д).
7. Затянуть болты с необходимым усилием

**Состав изделия:**

Наименование	Кол-во	Момент затяжки
Болт М6х16	3 шт.	9,8 Нм
Болт М8х25	4 шт.	24,0 Нм
Балка	1 шт.	
Шайба 6	3 шт.	
Шайба 8	4 шт.	
Защита	1 шт.	
Заглушка	2 шт.	