

## BMW 3 series /BMW 3 series GT

Артикул:Алюминий 333.0522.1КПП и РК

Кузов: F30/F34  
Год выпуска: 2012-2015; 2015-/2013-2016; 2016-  
Объем двигателя: 2,0;2,0d  
Тип КПП: АКПП  
Привод: 4WD

### СОСТАВ ИЗДЕЛИЯ

- |                                     |       |
|-------------------------------------|-------|
| 1. Болт М8х20.....                  | 6 Шт. |
| 2. Болт М10х30.....                 | 2 Шт. |
| 3. Болт М10х50.....                 | 1 Шт. |
| 4. Шайба 8.....                     | 6 Шт. |
| 5. Шайба 10.....                    | 3 Шт. |
| 6. Опора.....                       | 1 Шт. |
| 7. Кронштейн.....                   | 1 Шт. |
| 8. Гайка закладная М10х80.....      | 1 Шт. |
| 9. Гайка закладная М10х65/32,5..... | 2 Шт. |

Закладная гайка М10х80

Болт М10х50  
Шайба 10

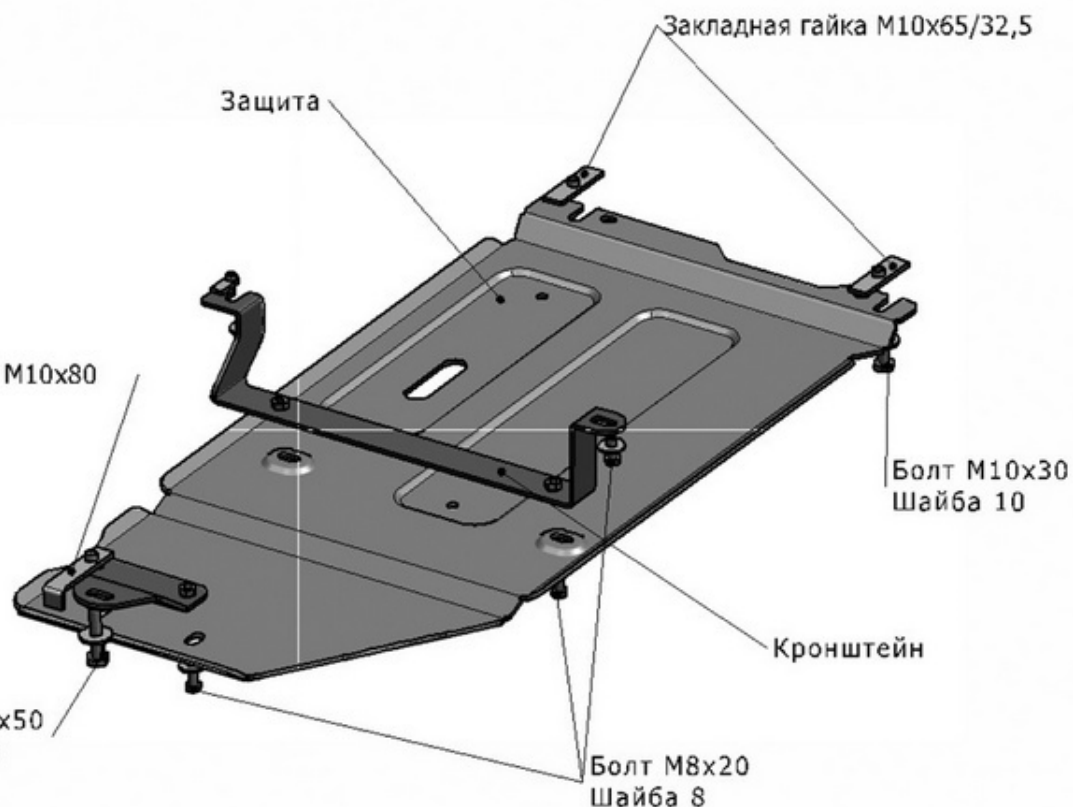

### ИНСТРУКЦИЯ ПО УСТАНОВКЕ

1. Снять штатный пластиковый пыльник над АКПП.
2. На передний подрамник установить закладные гайки М10х65/32,5 с болтами М10х30
3. Установить кронштейн над АКПП болтами М8х20 с шайбами 8 и заднюю опору болтом М10х50 и закладной гайкой М10х50.
4. Наметить на пыльнике точки для крепления защиты к кронштейнам.
5. Просверлить в штатном пыльнике намеченные отверстия.

Диаметр резьбы	M6	M8	M10	M12
Моменты затяжки	9.8 Нм	24.0Нм	47.0Нм	81.0Нм

6. Установить пластиковый пыльник.
7. Завести переднюю часть защиты АКПП на болты М10х30 . Закрепить болтами М8х20 к установленному кронштейну и опоре
8. Затянуть все резьбовые соединения.  
Использование пневмоинструмента запрещено