

INFINITI Q50

Артикул:Алюминий 333.2418.1 КПП
333.2419.1 РК
Привод: RWD; 4WD
Год выпуска: 2014-
Объем двигателя: 2,0Т; 3,5 Hybrid
Тип КПП: АКПП

СОСТАВ КРЕПЕЖА

1. Болт М8х25.....	6 Шт.
2. Болт М10х1,25х35.....	1 Шт.
2. Болт М10х1,25х55.....	2 Шт.
3. Шайба 8.....	6 Шт.
4. Шайба 10.....	3 Шт.
5.Кронштейн КПП (RWD).....	1 Шт.
6.Кронштейн КПП (4WD).....	1 Шт.
7.Кронштейн РК (4WD).....	1 Шт.
8. Втулка Н-20.....	2 Шт.

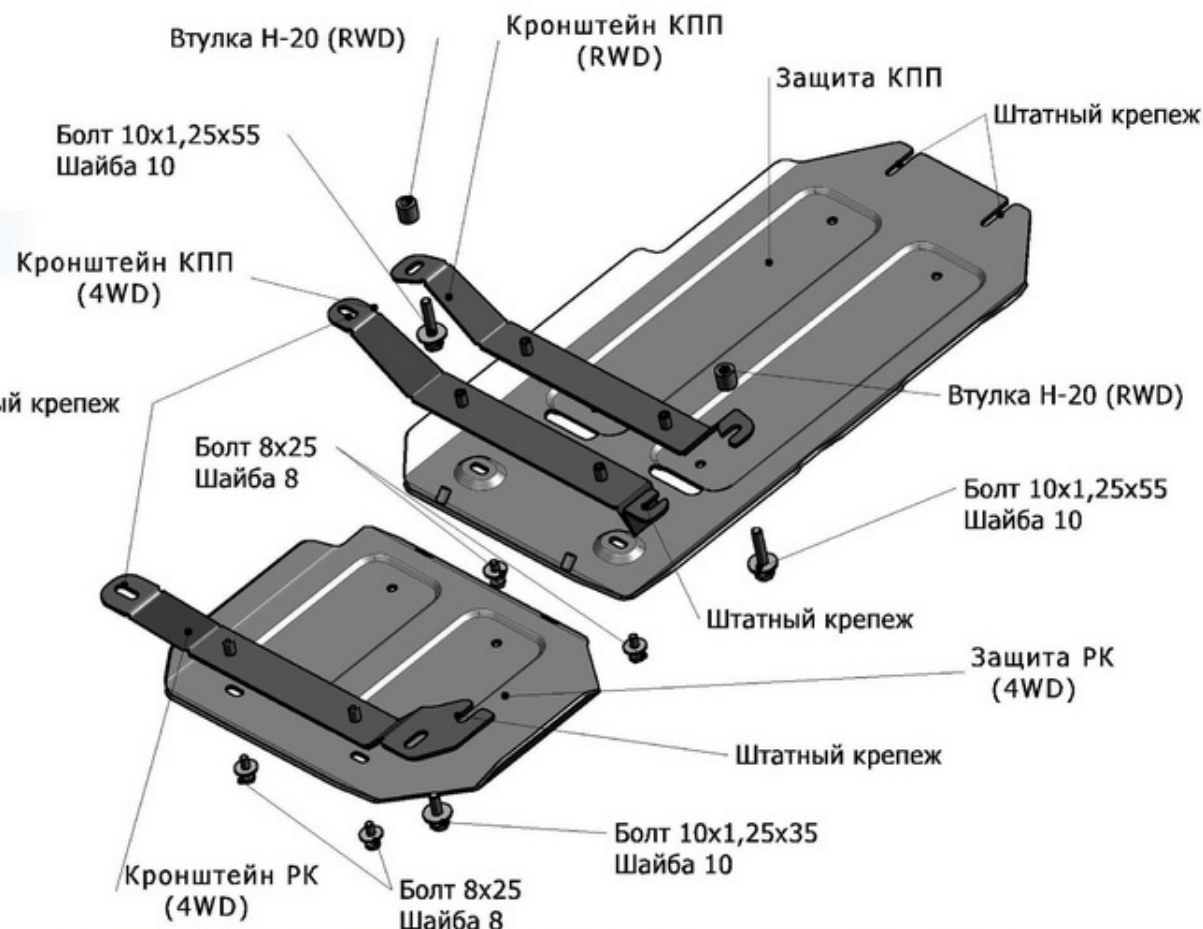

ИНСТРУКЦИЯ ПО УСТАНОВКЕ

RWD

1. Снять штатный пластиковый пыльник автомобиля.
2. Установить кронштейн КПП RWD на штатное крепление штатного кронштейна через втулки Н-20 болтами М10х1,25х55.
3. Переднюю часть защиты завести открытыми пазами на установленный штатный крепеж, заднюю часть защиты закрепить к установленному кронштейну болтами М8х25.

4WD

4. Снять штатный пластиковый пыльник автомобиля.
5. Установить кронштейн КПП 4WD в штатное крепление штатного кронштейна штатным крепежом.

6. Установить кронштейн РК в штатное место штатным крепежом и дополнительным болтом М10х1,25х35.

7. Переднюю часть защиты КПП завести открытыми пазами на установленный штатный крепеж, заднюю часть защиты закрепить к установленному кронштейну болтами М8х25.

8. Заднюю часть защиты РК закрепить к кронштейну РК болтами М8х25, переднюю часть защиты закрепить к защите КПП болтами М8х25.

9. Затянуть все резьбовые соединения. (М10-50 Нм, М8-30 Нм).

Использование пневмоинструмента запрещено.