

## MERCEDES BENZ E-CLASS

**Артикул:** Алюминий 333.3919.1 Защита КПП  
**Кузов:** W212  
**Год выпуска:** 2013-2016  
**Объем двигателя:** 2,1D  
**Привод:** 4WD

### СОСТАВ ИЗДЕЛИЯ

- |                                  |       |
|----------------------------------|-------|
| 1. Защита КПП.....               | 1 Шт. |
| 2. Болт М8х30.....               | 2 Шт. |
| 3. Болт М8х40.....               | 2 Шт. |
| 4. Шайба 8.....                  | 4 Шт. |
| 5. Гайка закладная М8х50/10..... | 2 Шт. |
| 6. Кронштейн.....                | 1 Шт. |
| 7. Шумоизоляция.....             | 2 Шт. |

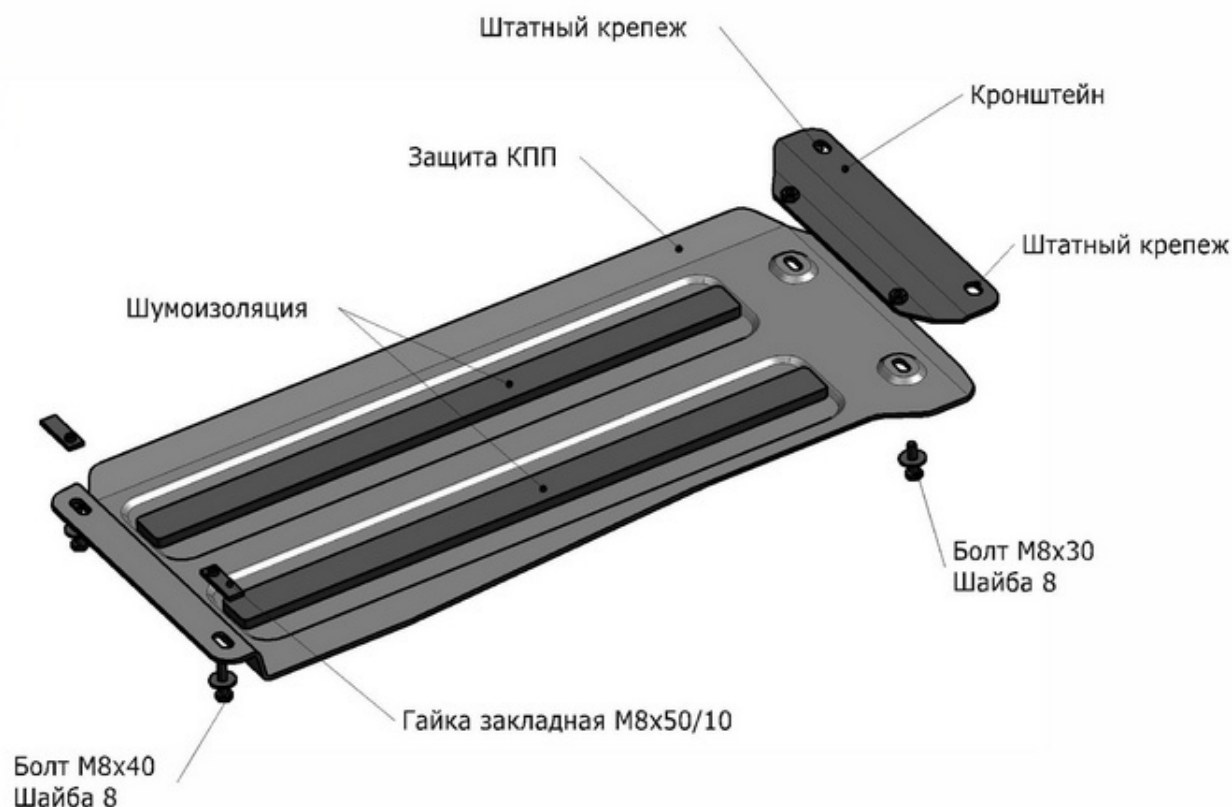

### ИНСТРУКЦИЯ ПО УСТАНОВКЕ

1. Снять штатный пластиковый пыльник КПП, выкрутить задние точки крепления защиты двигателя.
2. Закрепить на задние точки крепления защиты двигателя кронштейн, болты не затягивать.
3. Вырезать в штатном пластиковом пыльнике открытые пазы в местах крепления к защите двигателя.
4. Завести штатный пластиковый пыльник на установленные штатные болты, закрепить штатным крепежом.

5. Разметить по защите в пыльнике КПП места крепления передней части защиты к установленному кронштейну.
6. Просверлить в пыльнике отверстия для крепления защиты к кронштейну.

7. Закрепить переднюю часть защиты к установленному кронштейну болтами М8х30, заднюю часть защиты крепить болтами М8х40 и гайками закладными М8х50/10 к задней части поперечной балки КПП.

8. Затянуть все резьбовые соединения.  
Использование пневмоинструмента запрещено.

Диаметр резьбы	M6	M8	M10	M12
Моменты затяжки	9.8 Нм	24.0Нм	47.0Нм	81.0Нм