

Инструкция

по установке подкрылков

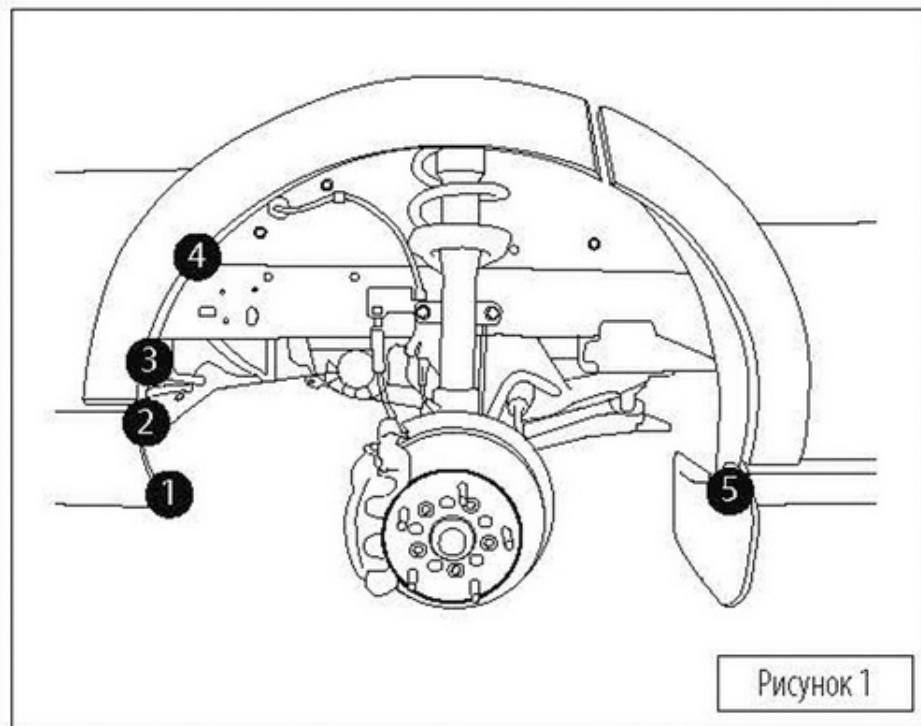

Снять колесо. Демонтировать штатные крепежные элементы в точках 1-5, отмеченных черными кругами на рисунке 1. Отогнуть брызговик.

Установить подкрылок в арку.

Заправить кромку подкрылка за кромку крыла и бампера.

Совместить крепежные места со штатными элементами крепления (отмечены белыми кругами на рисунке 2).

Ford Transit

передний правый/передний левый

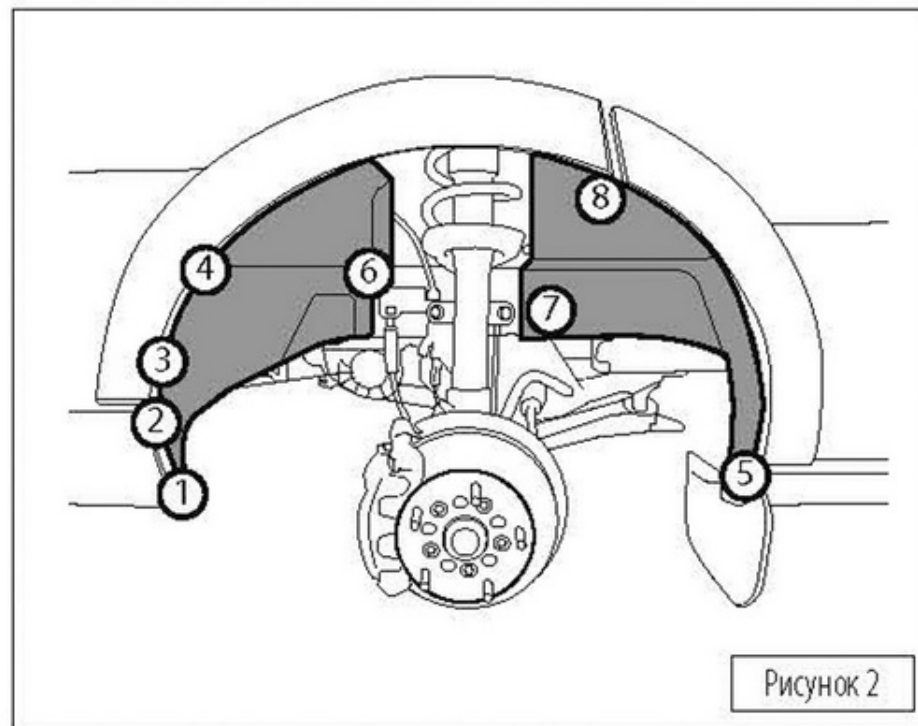

Используя элементы штатного крепежа и соблюдая последовательность, указанную на рисунке 2 в кругах белого цвета, зафиксировать подкрылок в точках 1-5. В точках 6 и 7 установить саморезы из комплекта поставки.

В точку 8 установить клипсу из комплекта поставки.

Установить колесо (момент затяжки болтов смотри в руководстве по ремонту автомобиля).