

Инструкция по установке

Chery Tiggo 4

(2019-2023, 2024-)

Chery Tiggo 4 Pro

(2022-)

Арт.: F.0911.002









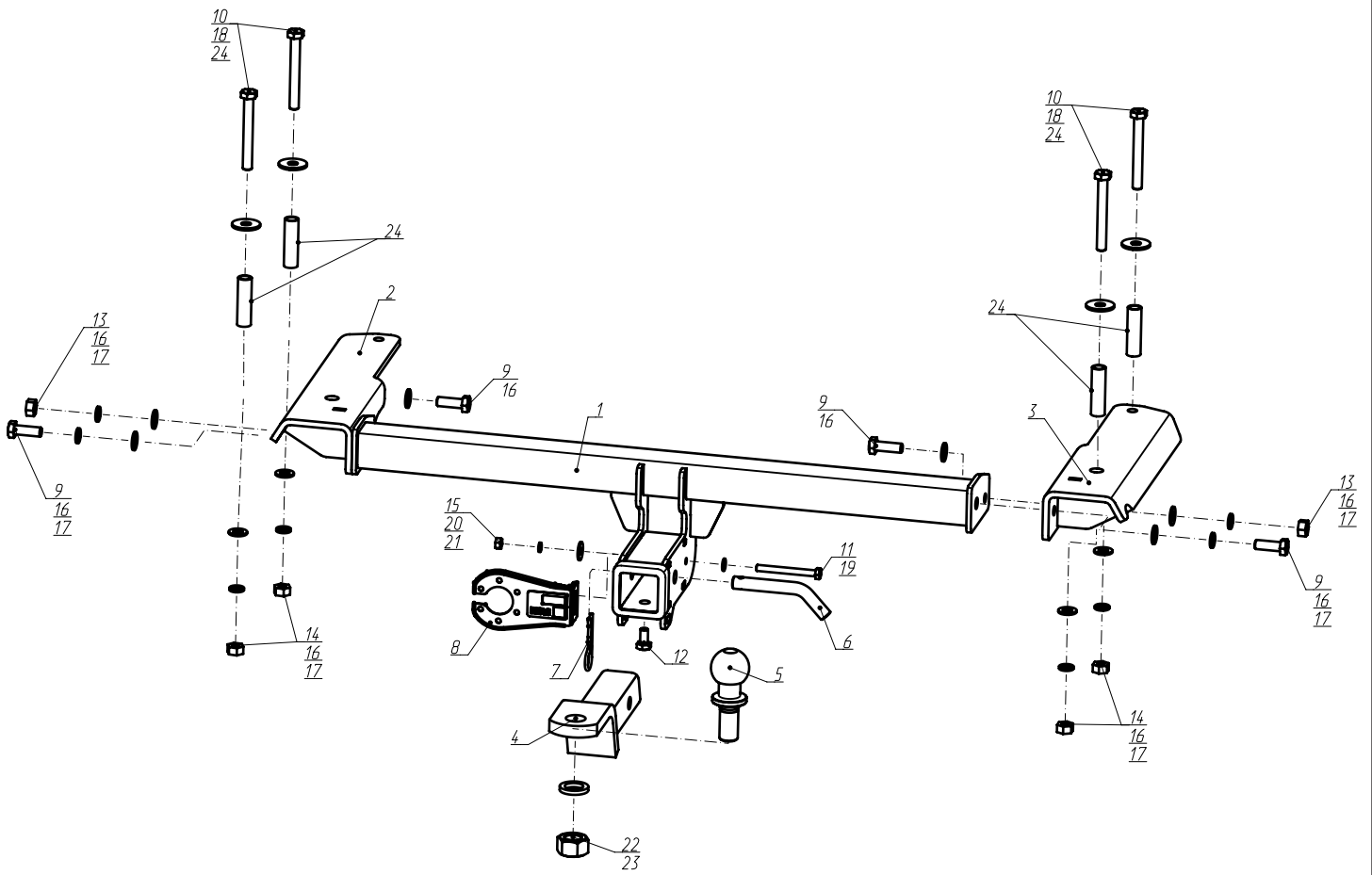
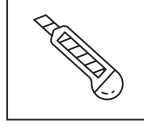
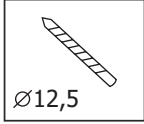
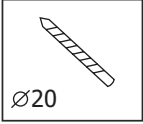
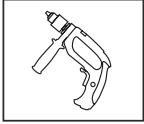
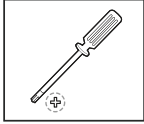
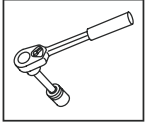

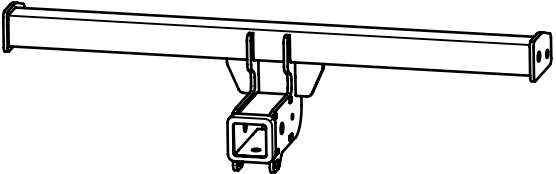
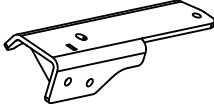
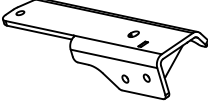
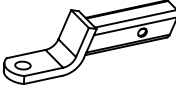
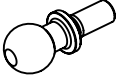
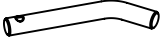

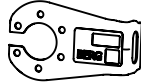
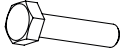



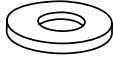

Тип шара - «Е»

 $D \text{ (kN)} = \frac{\text{MAX kg} \times \text{MAX kg}}{} \times 0,00981$			$D = 8 \text{ kN}$
	<p>Chery Tiggo 4 (2019-2023, 2024-)</p> <p>Chery Tiggo 4 Pro (2022-)</p>		

Используемый инструмент:

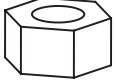

1	x1	Балка	
2	x1	Кронштейн левый	
3	x1	Кронштейн правый	
4	x1	Переходник	
5	x1	Шар	
6	x1	Штифт	
7	x1	Шплинт	
8	x1	Кронштейн под розетку	
9	x4	M12x1,25x35	
10	x4	M12x100	
11	x1	M8x80	
12	x1	M10x20	
13	x2	Гайка 12x1,25	
14	x4	Гайка 12	
15	x1	Гайка 8	
16	x10	Шайба 12	
17	x8	Шайба 12 пружинная	
18	x4	Шайба 12 увел.	
19	x1	Шайба 8	
20	x1	Шайба 8 пружинная	

21	x1	Шайба 8 увел.	
22	x1	Шайба 24 пружинная	
23	x1	Гайка 24	
24	x4	Втулка	



Демонтировать клипсы крепления обшивки багажника.



В центре накладки выкрутить винт крепления обшивки багажника.

3



Демонтировать центральную обшивку багажника.

4



Выкрутить винты крепления обшивки багажника.

5



Выкрутить винты крепления обшивки багажника и отогнуть обшивку с двух сторон.

6



Через отверстие в лонжероне просверлить пол багажника сверлом диаметром 12,5 мм. Со стороны багажника рассверлить это отверстие до диаметра 20 мм. С другой стороны аналогично.

7



Установить в рассверленные отверстия болты М12х100 (10) с шайбами 12 увел. (18) и втулками (24).

8



Вид болтов снизу.

9

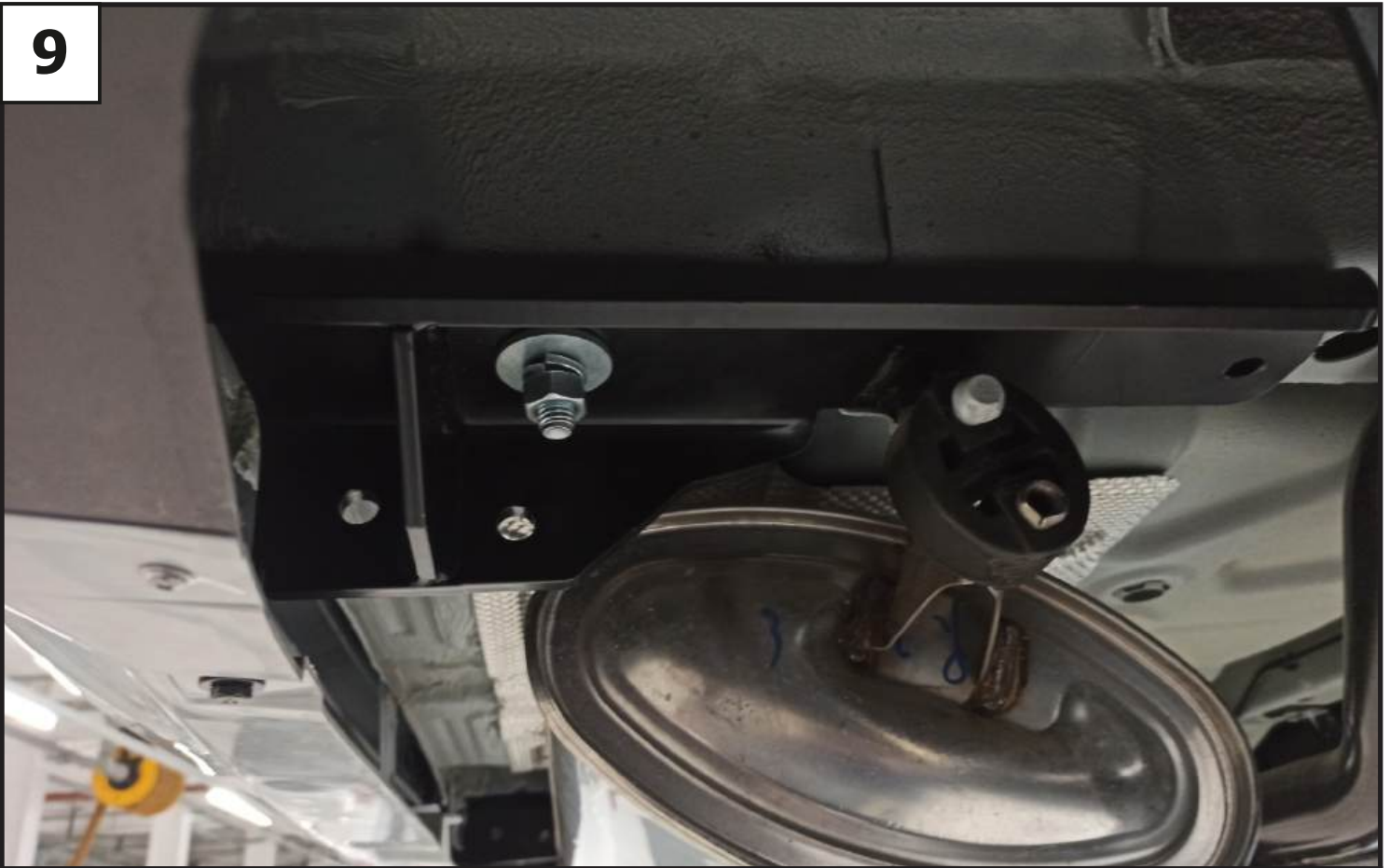

Установить правый и левый кронштейн (3 и 2) с помощью гаек М12 (14), шайб 12 (16) и шайб 12 пружинных (17).

10



Выставить кронштейны параллельно лонжеронам. Просверлить через дальние отверстия кронштейнов пол багажника сверлом диаметром 12,5 мм.

11



Установить болты М12х100 (10) и шайбы 12 увел. (18) в дальние отверстия с двух сторон.

12



Отодвинуть не закрепленную часть кронштейна и установить снизу втулки (24) в дальние отверстия.

13

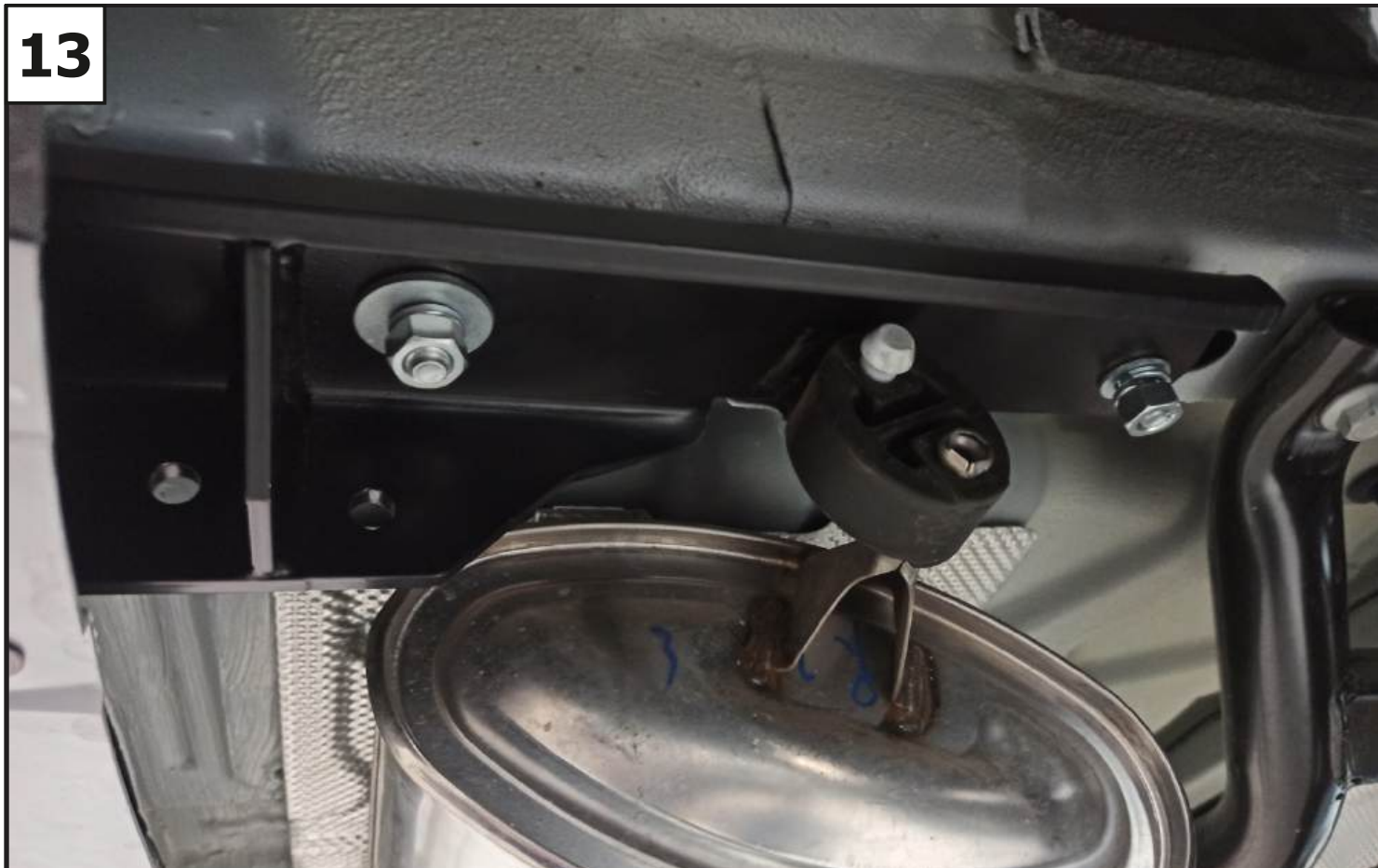

Закрепить правый и левый кронштейн (3 и 2) с помощью гаек М12 (14), шайб 12 (16) и шайб 12 пружинных (18).

14

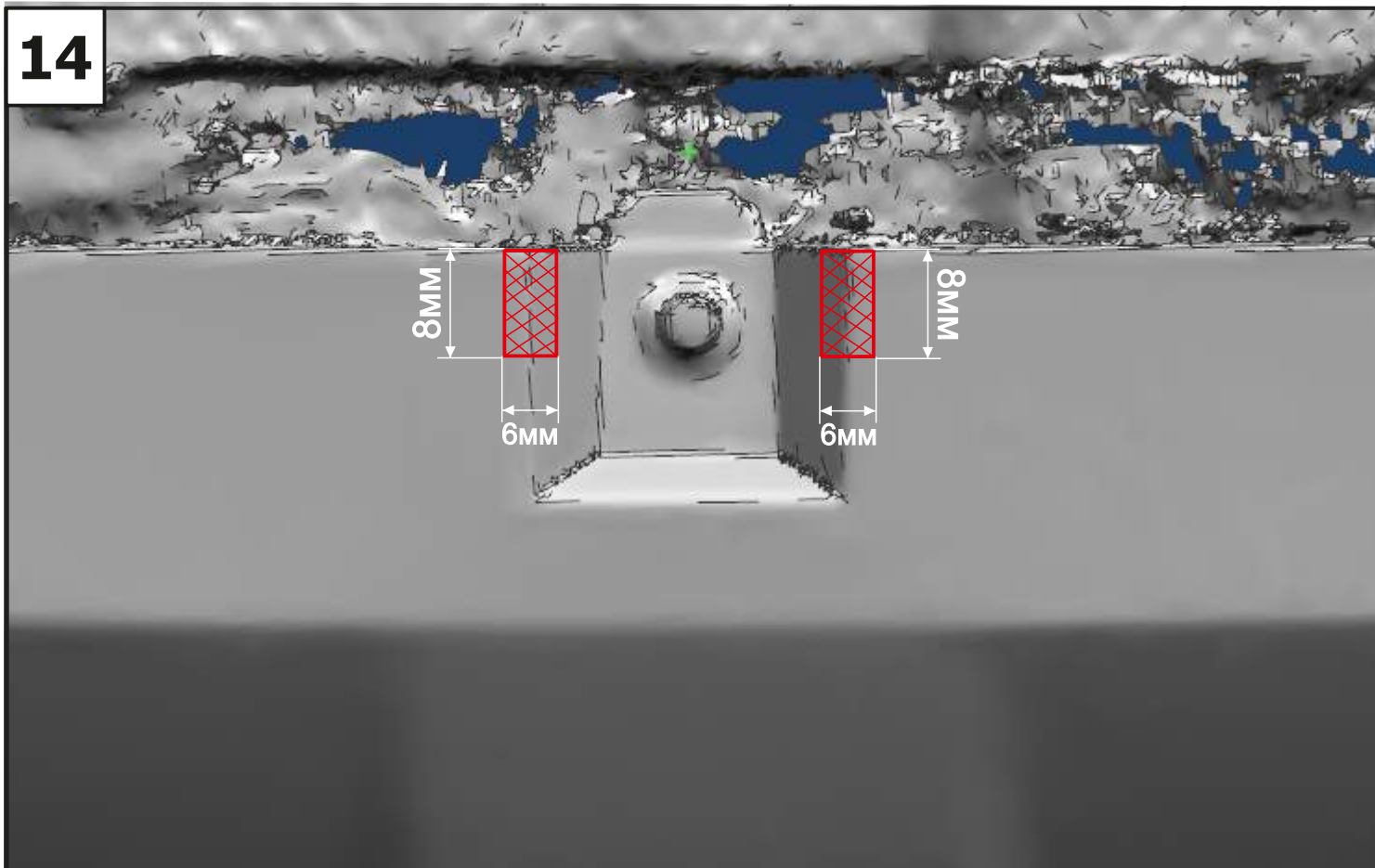

Сделать подрез центрального крепления заднего бампера согласно схеме.

15



К установленным кронштейнам закрепить балку (1) с помощью болтов М12х1,25х35 (9), шайб 12 (16), шайб 12 пружинных (17) и гаек М12х1,25 (13).

16

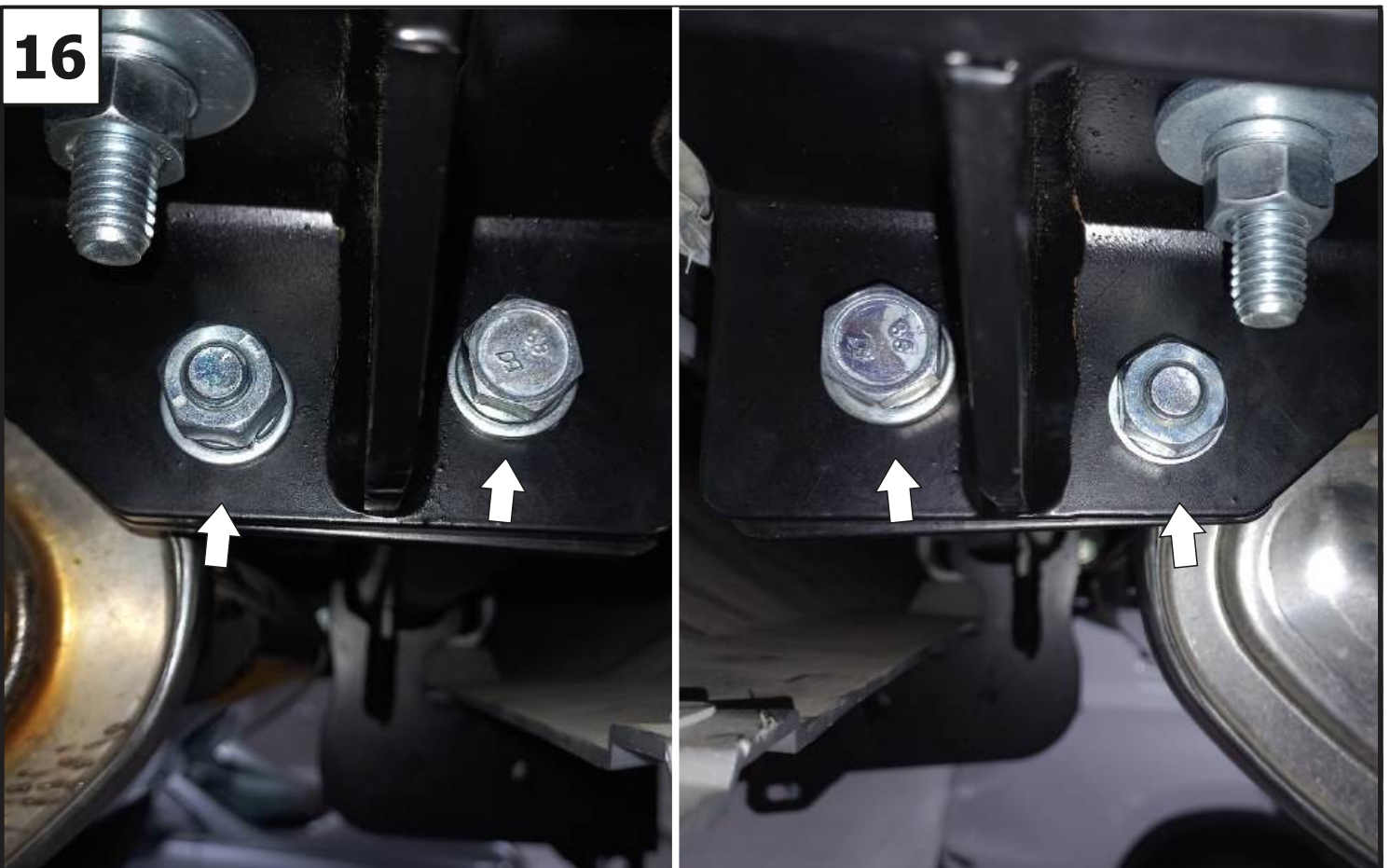

Затянуть все резьбовые соединения - сначала балку с кронштейнами, после кронштейны с лонжеронами. Моменты затяжки: М12= 81 Нм.

17



Установить кронштейн под розетку (8) с помощью болта М8х80 (11), шайбы 8 (19), шайбы 8 увел. (20), шайбы 8 пружинной (21) и гайки М8 (15). Момент затяжки М8=25 Нм.

18



Установить переходник (4), закрепив с помощью штифта (6) и шплинта (7). Зафиксировать переходник болтом М10х20 (12) - фиксацию использовать без нагрузки. Установить на переходник шар (5), закрепив гайкой М24 (23) с шайбой 24 пружинной (24). Момент затяжки: М24=95 Нм