







Инструкция по установке **FORD FOCUS 2/3 HB**

(2005-2019)

Арт.: F.1812.001



Тип шара - «А»

 <p>MAX kg x MAX kg</p>	 <p>1500 kg</p>	 <p>75 kg</p>	<p>D = 8,2 kN</p>
<p>D (kN) = $\frac{\text{MAX kg} \times \text{MAX kg}}{\text{MAX kg} + \text{MAX kg}} \times 0,00981$</p>  <p>MAX kg + MAX kg</p>	<p>FORD FOCUS 2/3 (2005-2019)  </p>		

Используемый инструмент:

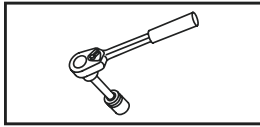

S - 13;
S - 17;
S - 19;



Wrench

17 mm
19 mm





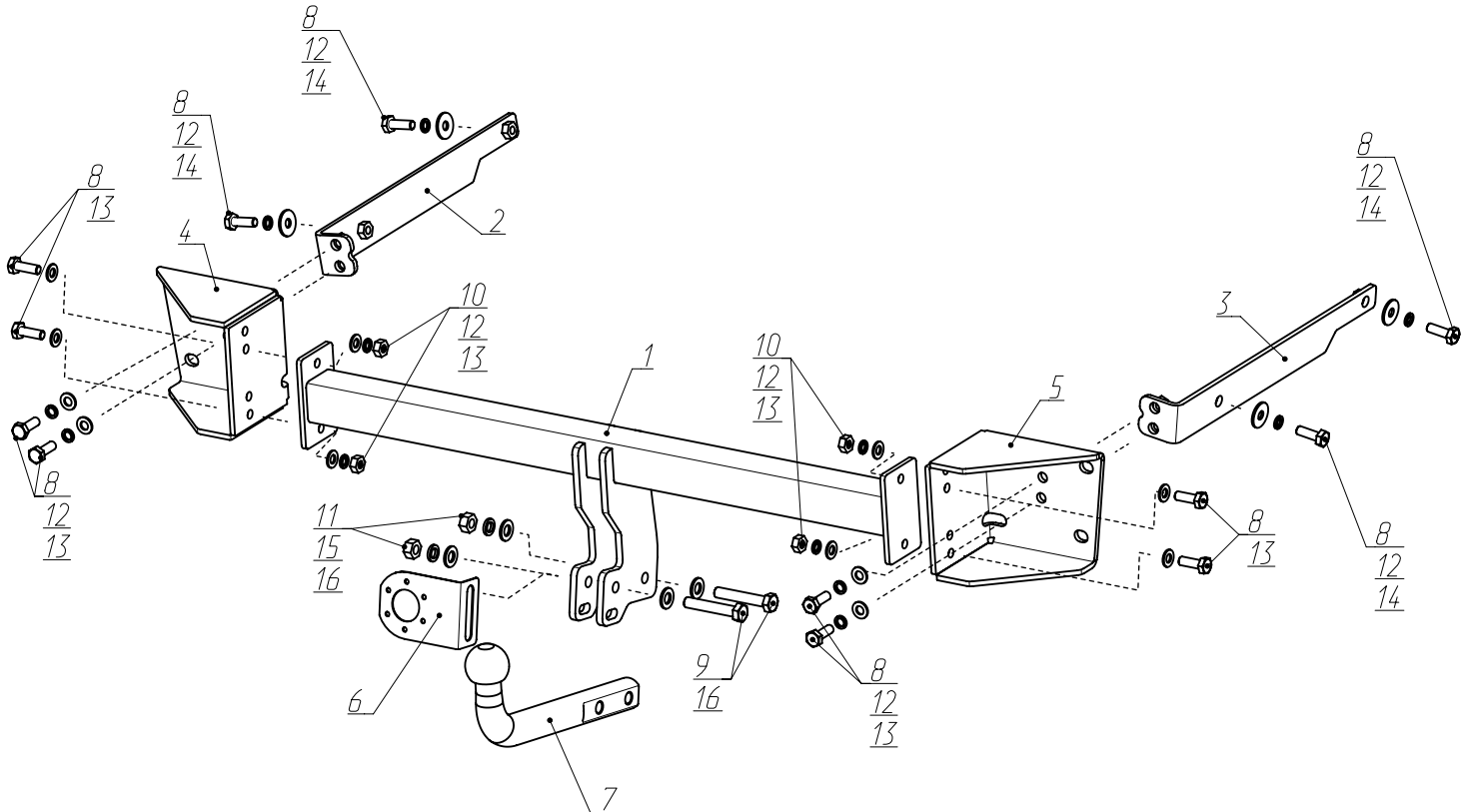
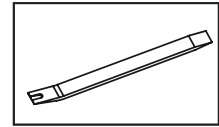





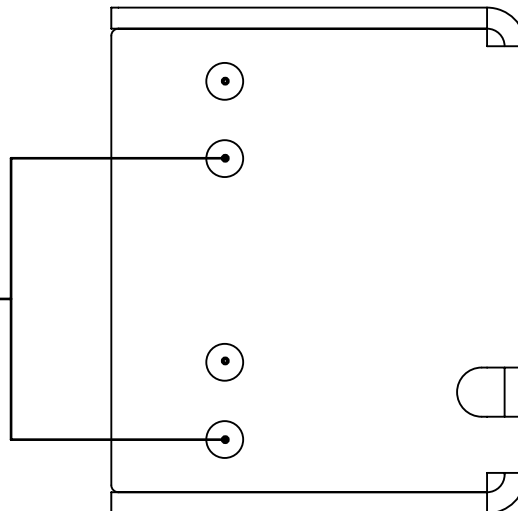

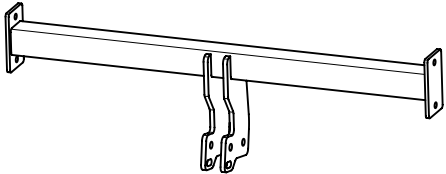

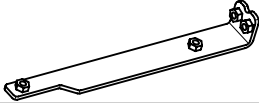
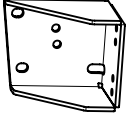
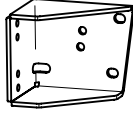
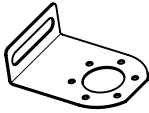
TORX 25

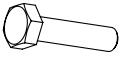

Положение балки по поколению:

FORD FOCUS 2-3 HB (2004-)



1	x1	Балка	
2	x1	Усиление кронштейна левое	
3	x1	Усиление кронштейна правое	
4	x1	Кронштейн левый	
5	x1	Кронштейн правый	
6	x1	Подрозетник	
7	x1	Крюк	
8	x12	M10x1,25x30	
9	x2	M12x1,25x70	
10	x4	M10x1,25	
11	x2	M12x1,25	
12	x12	Ø 10	
13	x12	Ø 10	
14	x4	Ø 10 увел.	
15	x2	Ø 12	
16	x4	Ø 12	

1



Снять нижние клипсы А заднего бампера.

2



Демонтировать левый и правый брызговики выкрутив винты Б.



Открутить винты В крепления бампера с левой и правой части автомобиля.



Для FORD FOCUS 2 за подкрылком открутить гайку М6 крепления бампера. Для другой стороны аналогично. После демонтировать бампера с автомобиля.

5



Для FORD FOCUS 3 за подкрылком открутить винт TORX 25 крепления бампера. Для другой стороны аналогично.

6



Для FORD FOCUS 3 отщелкнуть защелки крепления бампера с левой и правой стороны. После демонтировать бампер с автомобиля.

7



Открутить заводские гайки крепления усилителя бампера.

8



Демонтировать усилитель заднего бампера с автомобиля. Для дальнейшей установки ТСУ усилитель не требуется.

9



Установить усиление кронштейна в лонжерон автомобиля. Для другой стороны аналогично.

10



Закрепить усиление кронштейна левое (2) в лонжероне автомобиля с помощью болтов М10х1.25х30 (8), шайб 10 пружинных (12) и шайб 10 увел. (14).

11

Закрепить усиление кронштейна правое (3) в лонжероне автомобиля с помощью болтов М10х1.25х30 (8), шайб 10 пружинных(12) и шайб 10 увел. (14).

12

Установить кронштейн левый (4), закрепив к усилению кронштейна с помощью болтов М10х1.25х30 (8), шайб 10 пружинных (12) и шайб 10 (13). Затем прикрутить заводские гайки.

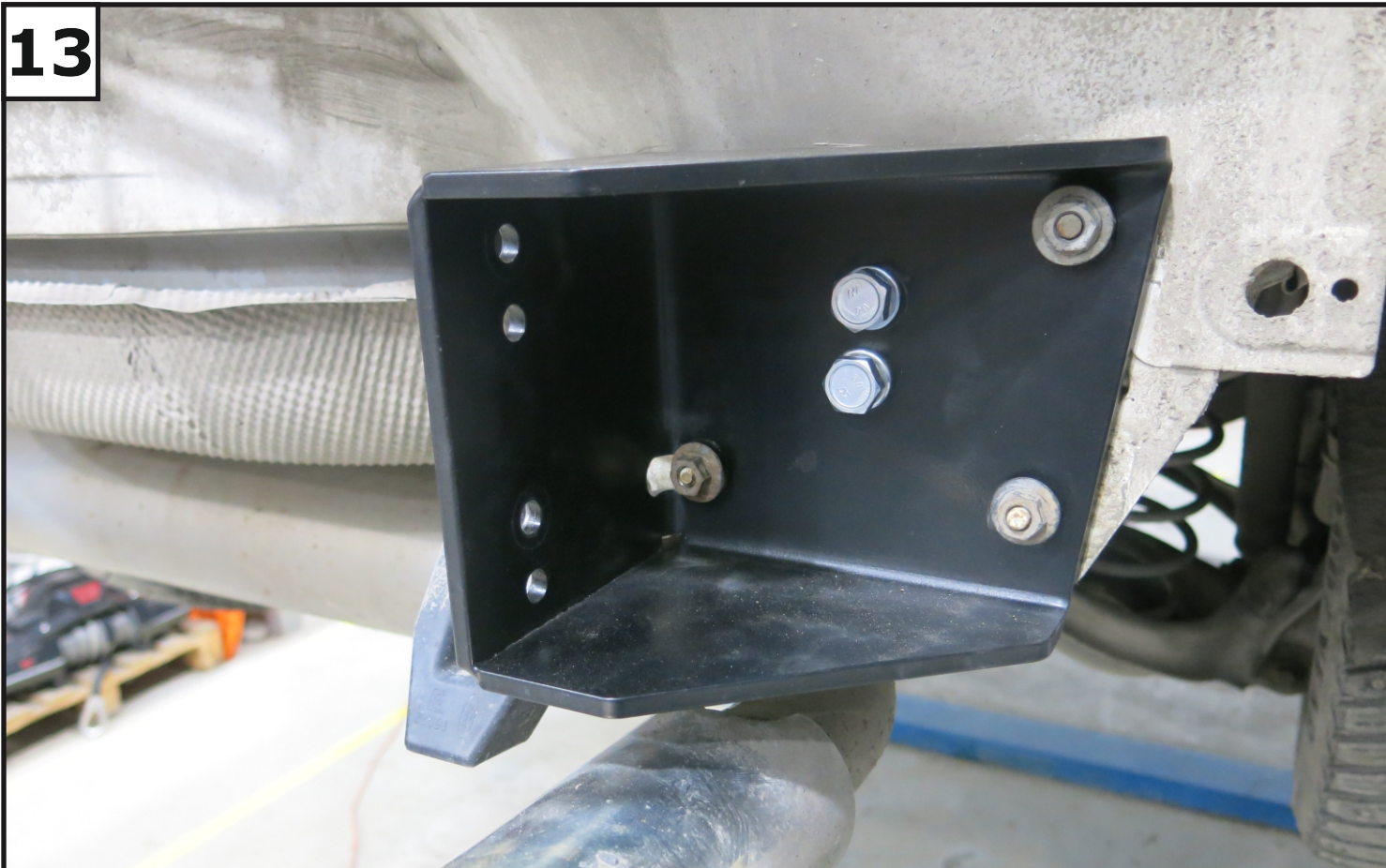
13

Установить кронштейн правый (5), закрепив к усилению кронштейна с помощью болтов М10х1.25х30 (8), шайб 10 пружинных (12) и шайб 10 (13). Затем прикрутить заводские гайки.

14

К установленным кронштейнам закрепить балку (1) в нижнее положение с помощью болтов М10х1,25х30 (8), шайб 10 пружинных (12), шайб 10 (13) и гаек М10х1.25 (10).

15



Затянуть все резьбовые соединения. Моменты затяжки: M8=25 Нм, M10=47 Нм.
После установить задний бампер в обратной последовательности.

16



Установить подрозетник (6) и крюк (7) с помощью болтов M12x1.25x70 (9), шайб 12 пружинных (15), шайб 12 (16) и гаек M12x1.25 (11).

17



Затянуть все резьбовые соединения. Моменты затяжки: M12=81 Нм.