

Инструкция по установке **LADA VESTA NG SE/SW** **(вкл. Cross)**

(2022-)

Арт.: F.6012.004



Тип шара - «А»

<p>$D (kN) = \frac{\text{MAX kg} \times \text{MAX kg}}{} \times 0,00981$</p>			$D = 6,22 \text{ kN}$
	<p>LADA VESTA NG (2022-) <input type="checkbox"/></p> <p>LADA VESTA NG SW (2022-) <input type="checkbox"/></p> <p>LADA VESTA NG SW Cross (2022-) <input type="checkbox"/></p>		

Используемый инструмент:

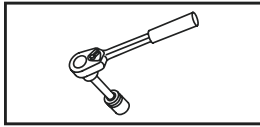

S - 8;
S - 13;
S - 19;
S - 32;

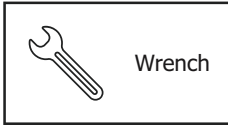









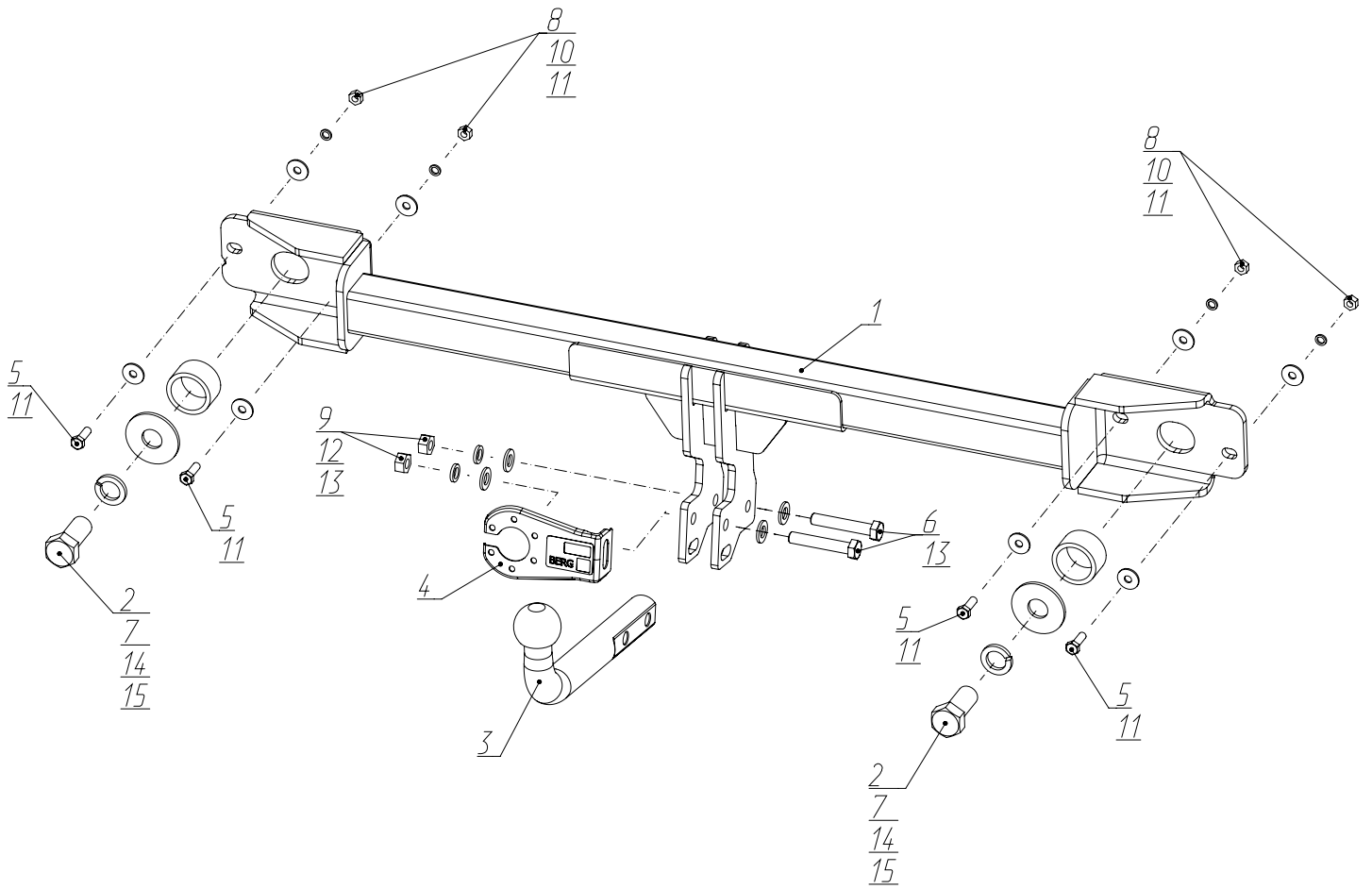

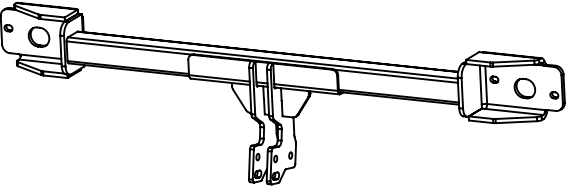
Wrench

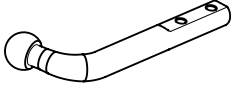
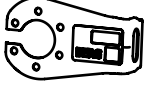
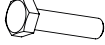
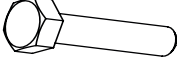
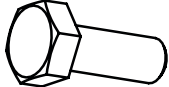
19 mm



TORX 20
TORX 30



1	x1	Балка	
2	x2	Втулка	
3	x1	Крюк	
4	x1	Кронштейн под розетку	
5	x4	M8x30	
6	x2	M12x1,25x70	
7	x2	M22x1,5x60	
8	x4	M8	
9	x2	M12x1,25	
10	x4	∅8	
11	x8	∅8 увел.	
12	x2	∅12	
13	x4	∅12	
14	x2	∅22	
15	x2	∅22 увел.	



1 Открутить 3 гайки (А) крепления левого и правого задних фонарей через лючки в обшивке багажного отделения.



2 Снять левый и правый задние фонари и отсоединить разъемы (Б).

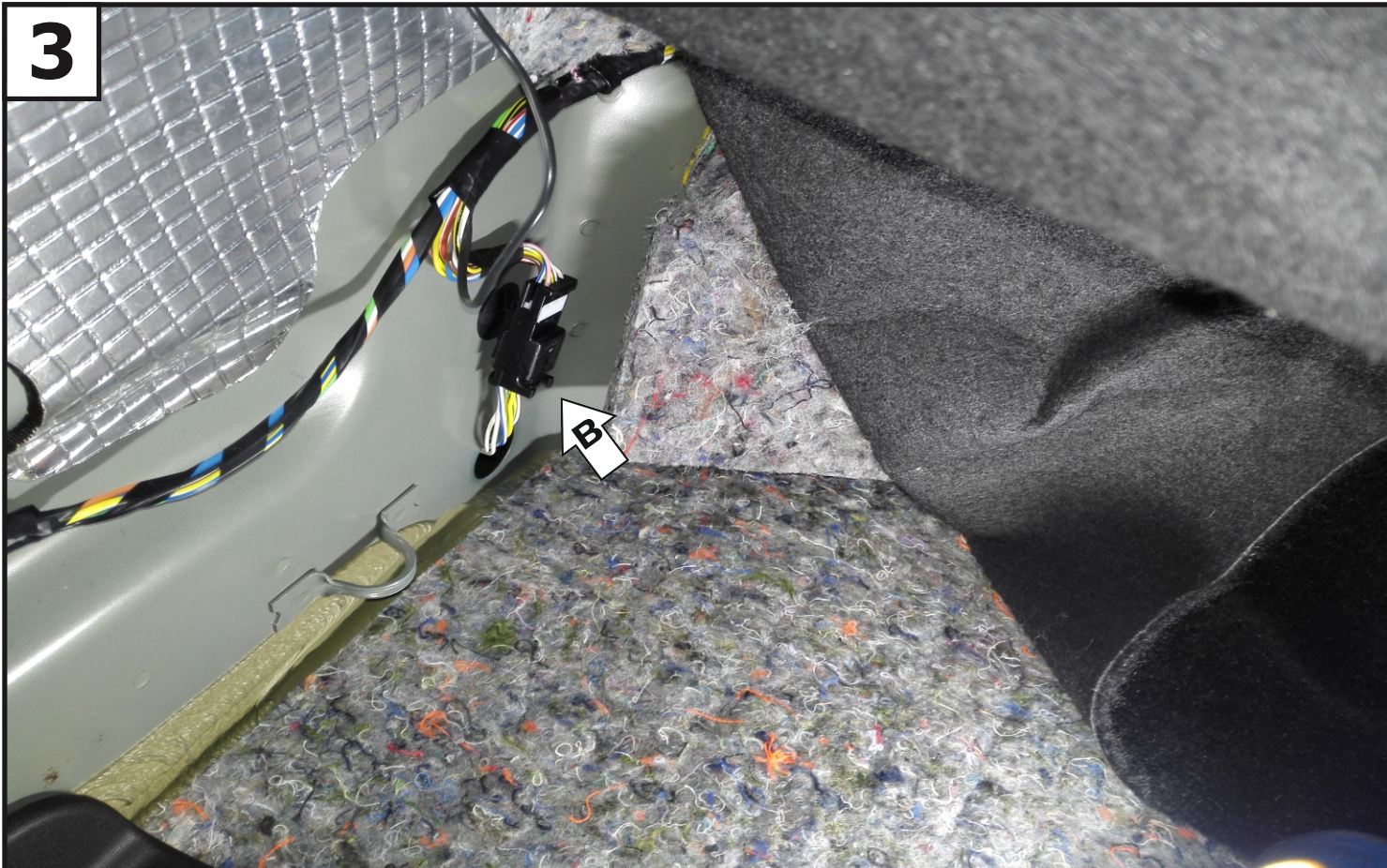

Под обшивкой на задней панели отсоединить разъем (В) задних парктроников.



Открыть винты (Г) крепления бампера с левой, правой и нижней части автомобиля.



Выкрутить 7 винтов (Д) крепления бампера.



Выкрутить винты (Е) с левой и правой стороны.

7

Отщелкнуть защелки крепления бампера с левой и правой стороны. После демонтировать бампер с автомобиля.

8

Установить балку (1) используя болты М8х30 (5), шайбы 8 увел. (11), шайбы 8 пружинные (10). При необходимости использовать гайки М8 (8).



Установить втулки (2) с левой и правой стороны.

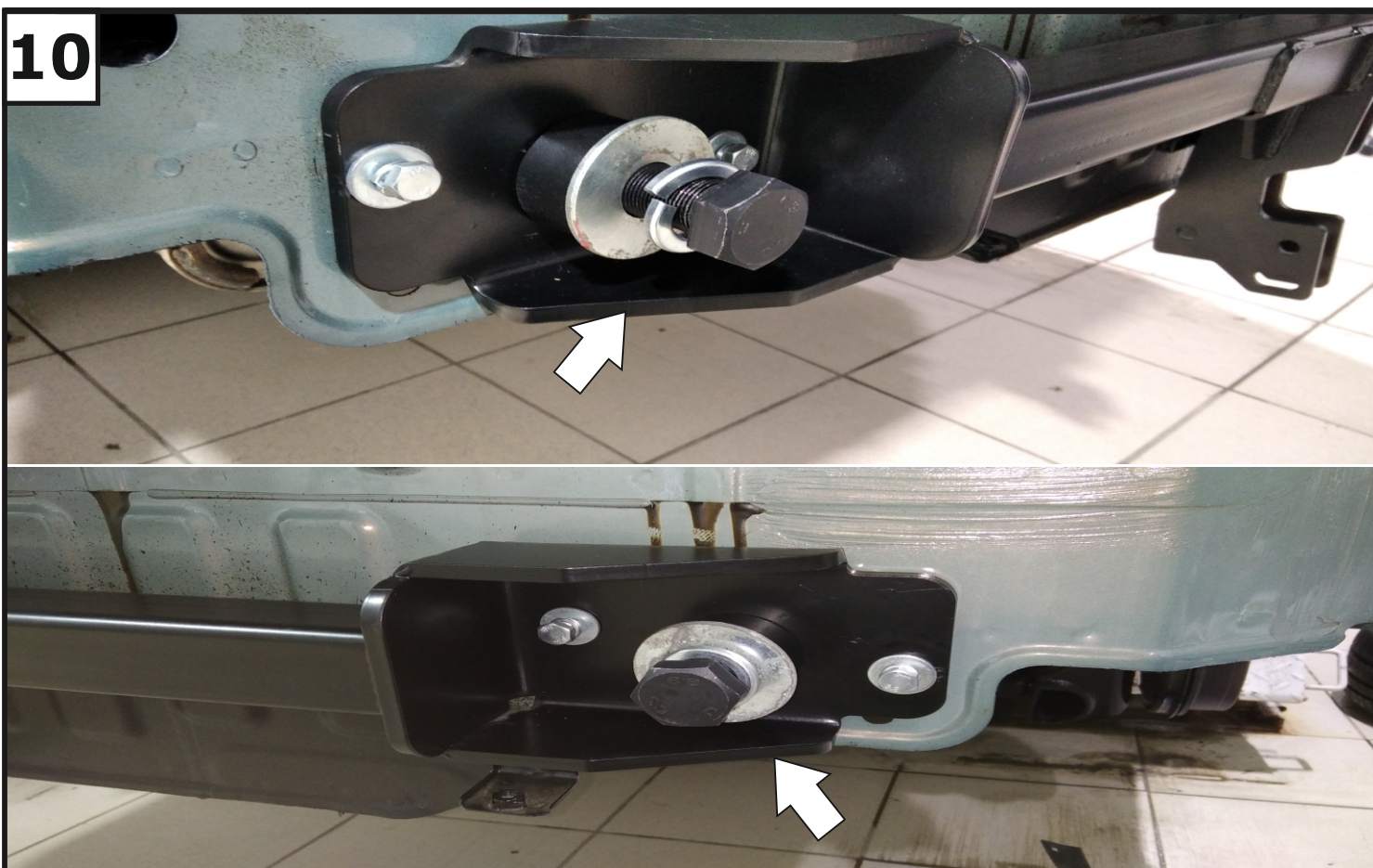

Закрепить установленную балку (1) с помощью болтов M22x1,5x60 (7), шайб 22 пружинных (14) и шайб 22 увел. (15).

11



Затянуть все резьбовые соединения. Моменты затяжки: M8=25 Нм, M22=95 Нм.
После установить задний бампер в обратной последовательности.

12



Установить подрозетник (4) и крюк (3) с помощью болтов M12x1,25x70 (6), шайб 12 пружинных (12), шайб 12 (13) и гаек M12x1,25 (9).

13



Затянуть все резьбовые соединения. Моменты затяжки: М12=81 Нм.