

Инструкция по установке **LADA VESTA NG SE/SW** **(вкл. Cross)**

(2022-)

Арт.: F.6012.005









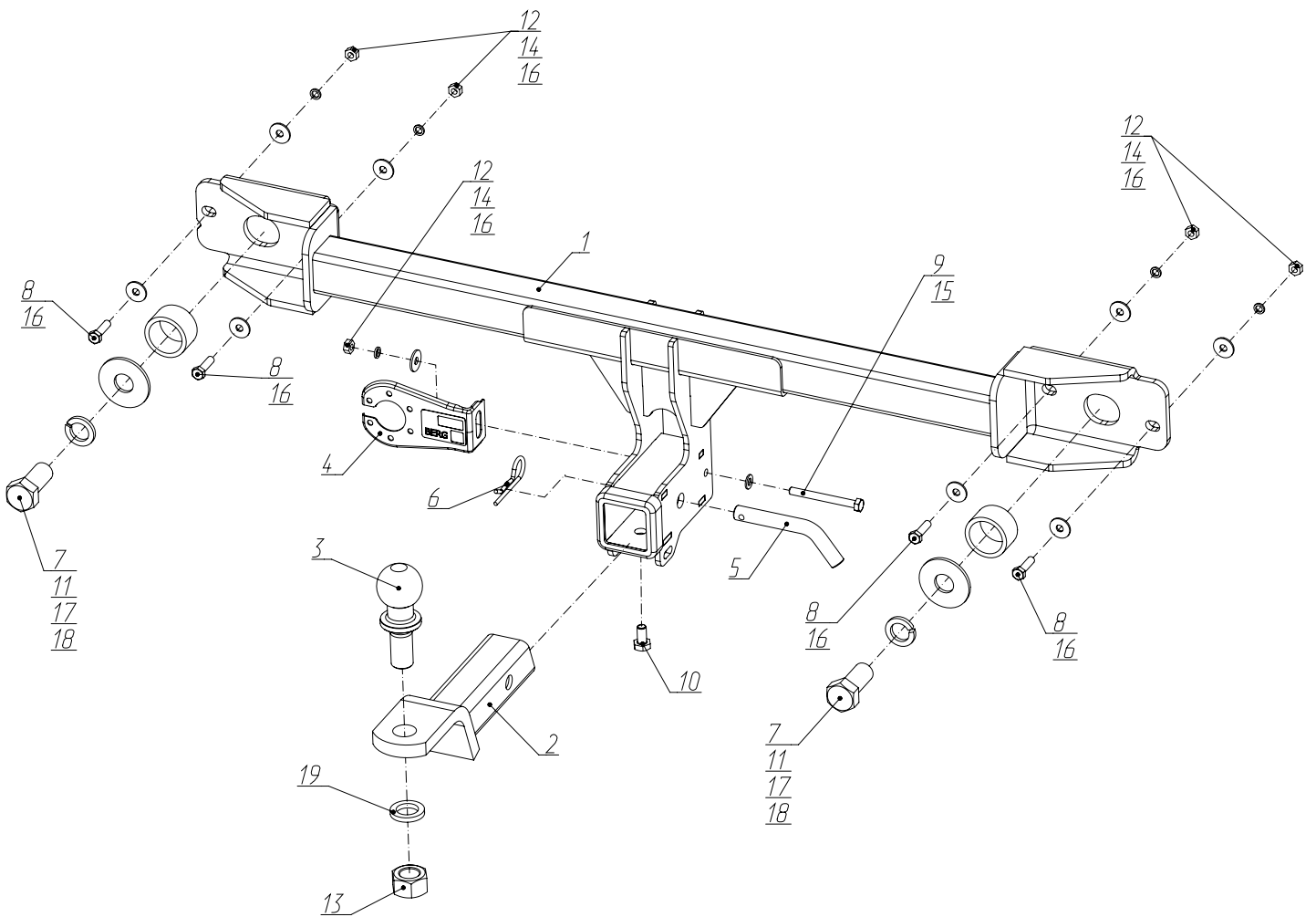
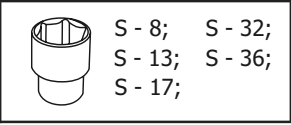
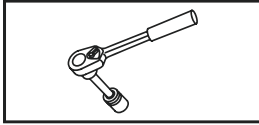

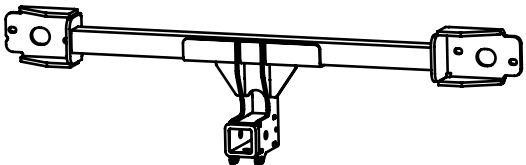
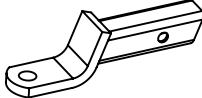
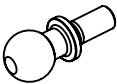
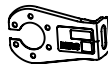
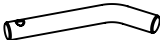

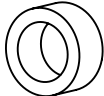
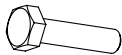
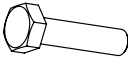

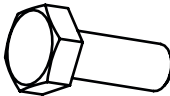
Тип шара - «Е»

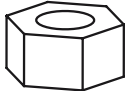
$D \text{ (kN)} = \frac{\text{MAX kg} \times \text{MAX kg}}{} \times 0,00981$			$D = 6,22 \text{ kN}$
	<p>LADA VESTA NG (2022-) <input type="checkbox"/></p> <p>LADA VESTA NG SW (2022-) <input type="checkbox"/></p> <p>LADA VESTA NG SW Cross (2022-) <input type="checkbox"/></p>		

Используемый инструмент:



1	x1	Балка	
2	x1	Переходник	
3	x1	Шар	
4	x1	Кронштейн под розетку	
5	x1	Штифт	
6	x1	Шплинт	
7	x2	Втулка	
8	x4	M8x30	
9	x1	M8x80	
10	x1	M10x20	
11	x2	M22x1,5x60	
12	x5	M8	
13	x1	M24	
14	x5	∅8	
15	x1	∅8	
16	x9	∅8 увел.	
17	x2	∅22	
18	x2	∅22 увел.	
19	x1	∅24	



1 Открутить 3 гайки (А) крепления левого и правого задних фонарей через лючки в обшивке багажного отделения.



2 Снять левый и правый задние фонари и отсоединить разъемы (Б).

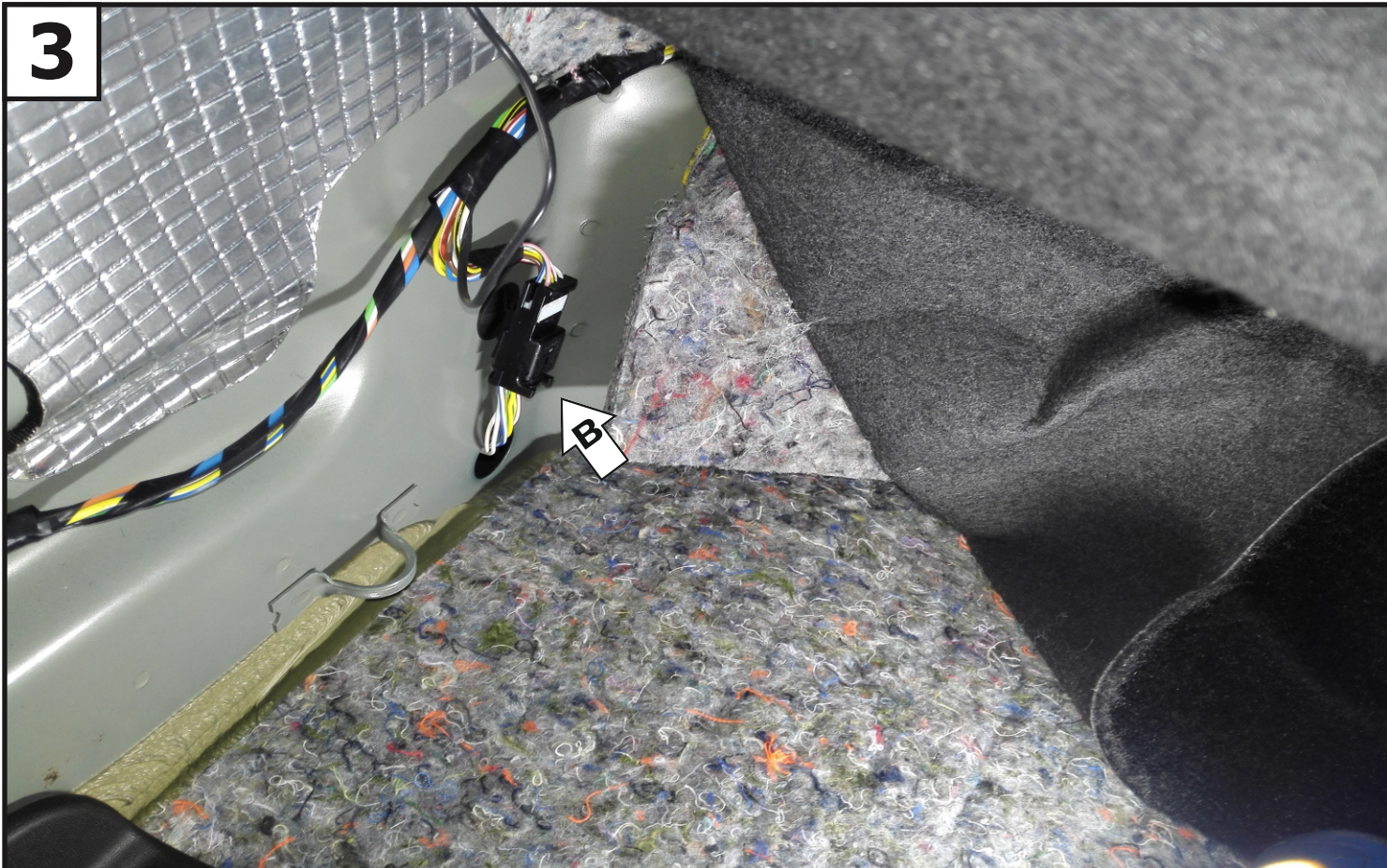

Под обшивкой на задней панели отсоединить разъем (В) задних парктроников.



Открыть винты (Г) крепления бампера с левой, правой и нижней части автомобиля.



Выкрутить 7 винтов (Д) крепления бампера.



Выкрутить винты (Е) с левой и правой стороны.

7

Отщелкнуть защелки крепления бампера с левой и правой стороны. После демонтировать бампер с автомобиля.

8

Установить балку (1) используя болты М8х30 (8), шайбы 8 увел. (16), шайбы 8 пружинные (14). При необходимости использовать гайки М8 (12).

9

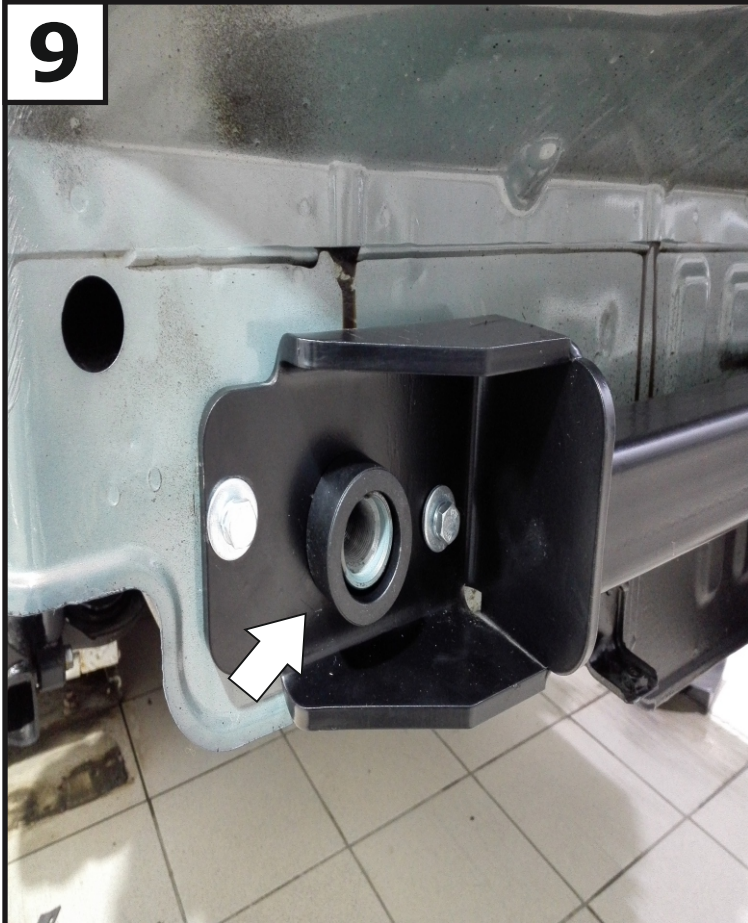

Установить втулки (7) с левой и правой стороны.

10

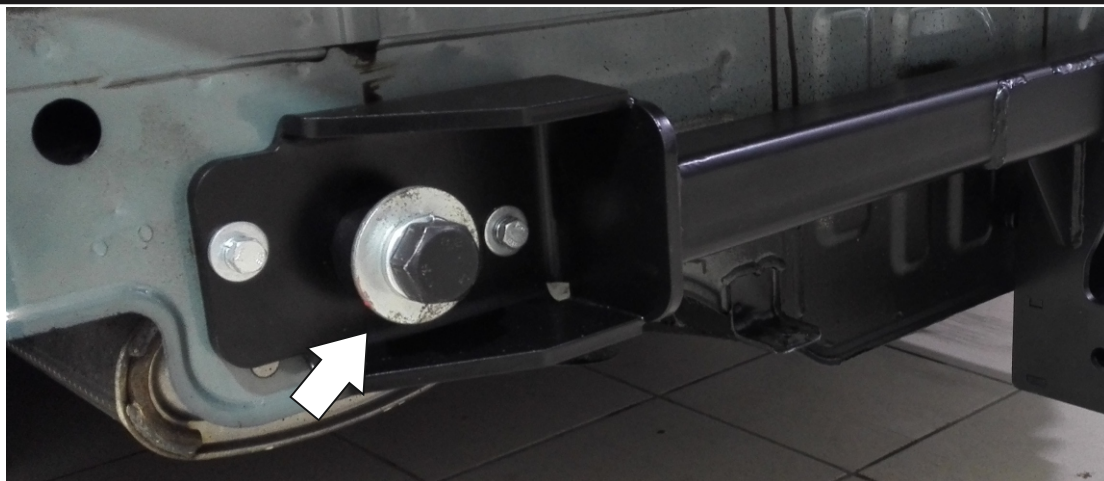

Закрепить установленную балку (1) с помощью болтов М22х1,5х60 (11), шайб 22 пружинных (17), шайб 22 увел. (18).

11

**Затянуть все резьбовые соединения. Моменты затяжки: M8=25 Нм, M22=95 Нм.
После установить задний бампер в обратной последовательности.**

12

Установить кронштейн под розетку (4), закрепив его с помощью болта M8x80 (9), шайбы 8 (15), шайбы 8 увел. (16), шайбы 8 пруж. (14) и гайки M8 (12). Затянуть резьбовое соединение. Момент затяжки: M8=25 Нм.

13

Установить переходник (2), закрепив с помощью штифта (5) и шплинта (6). Зафиксировать переходник болтом М10х20 (10) - фиксацию использовать только без нагрузки. Установить на переходник шар (3), закрепив гайкой М24 (13) с шайбой 24 пружинной (19). Момент затяжки М24=95 Нм.