

# Инструкция по установке







## Haval F7

(2024-)

Арт.: F.9416.002









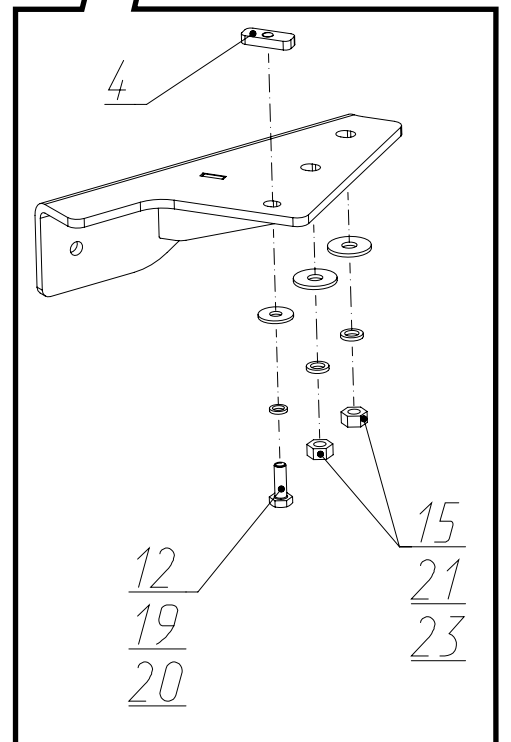
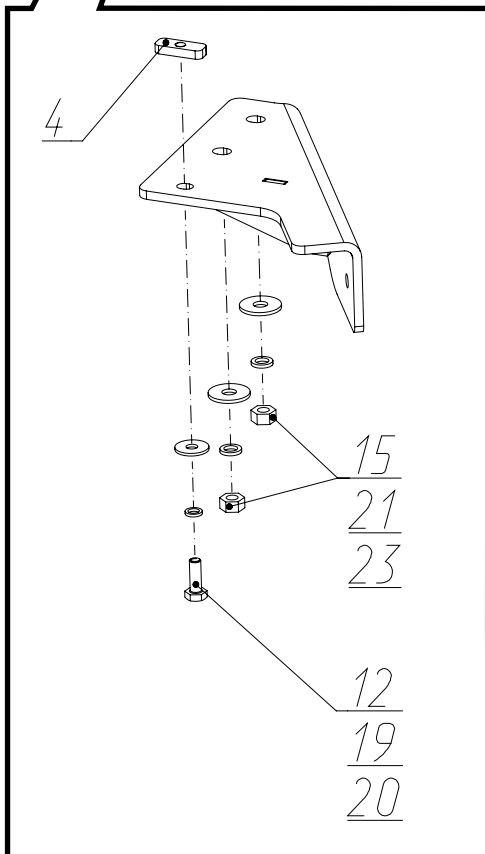
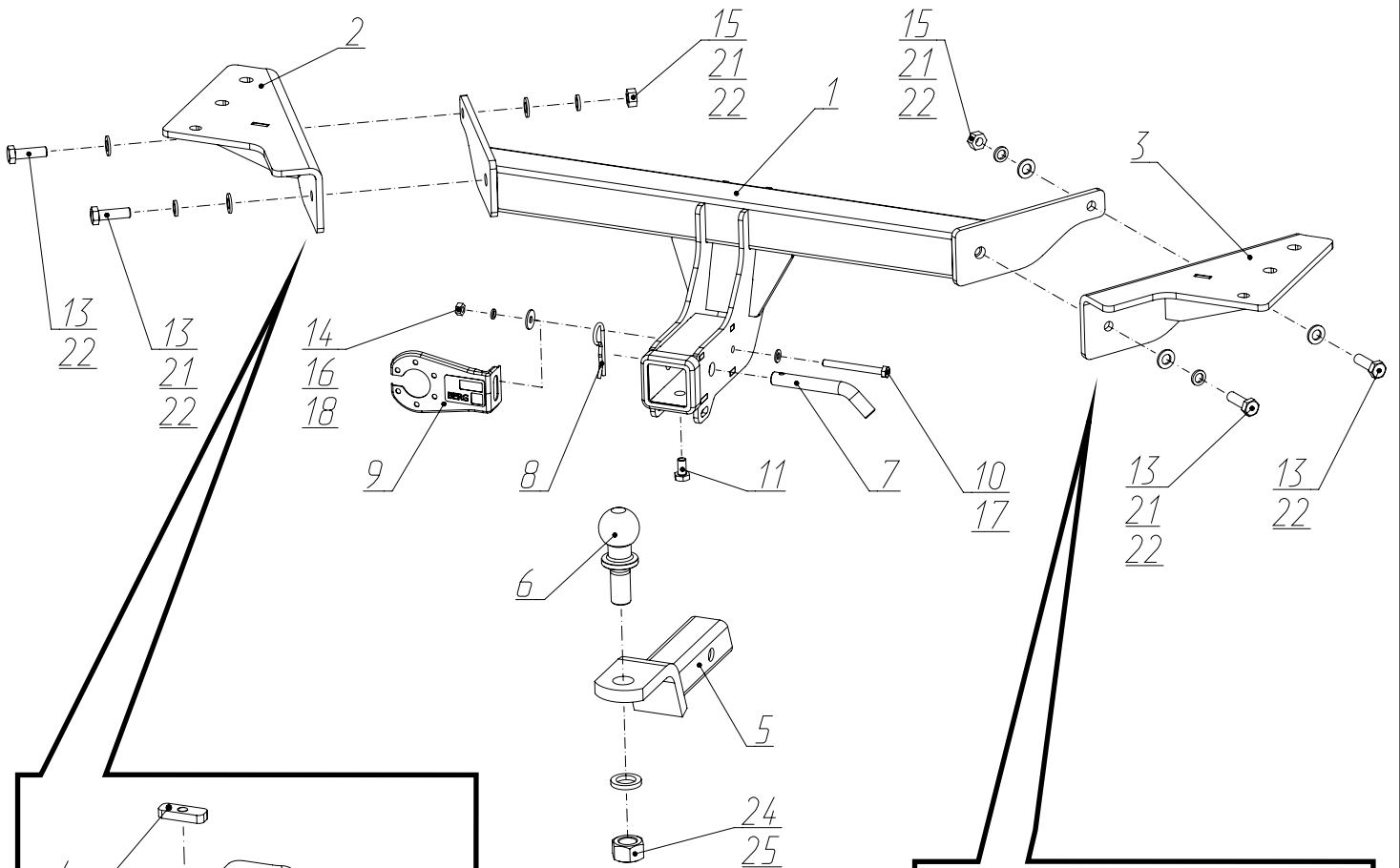
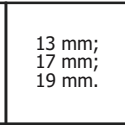
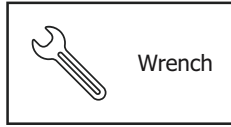
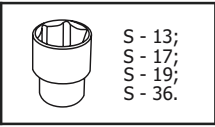
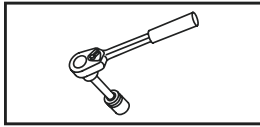

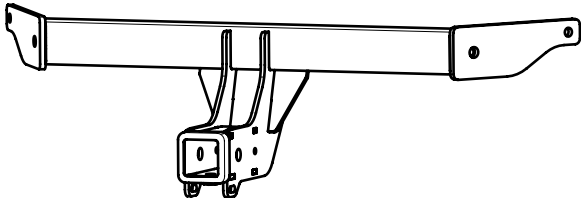
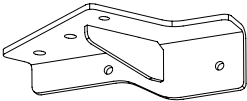
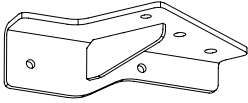

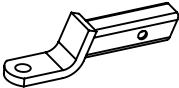
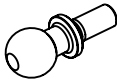

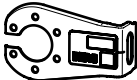

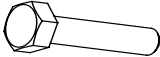
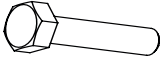
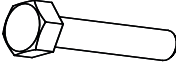

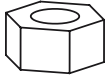
Тип шара - «Е»

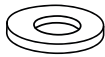
	 1500 kg	 75 kg	D = 8,8 kN
$D \text{ (kN)} = \frac{\text{MAX kg} \times \text{MAX kg}}{\text{MAX kg} + \text{MAX kg}} \times 0,00981$ 	Haval F7 (2024-)  		

# Используемый инструмент:

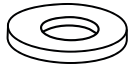

<b>1</b>	x1	Балка	
<b>2</b>	x1	Кронштейн левый	
<b>3</b>	x1	Кронштейн правый	
<b>4</b>	x2	Закладная M10x1,25	
<b>5</b>	x1	Переходник	
<b>6</b>	x1	Шар	
<b>7</b>	x1	Штифт	
<b>8</b>	x1	Шплинт	
<b>9</b>	x1	Кронштейн под розетку	
<b>10</b>	x1	M8x80	
<b>11</b>	x1	M10x20	
<b>12</b>	x2	M10x1,25x30	
<b>13</b>	x4	M12x1,25x40	
<b>14</b>	x1	M8	
<b>15</b>	x6	M12x1,25	
<b>16</b>	x1	∅8	
<b>17</b>	x1	∅8	
<b>18</b>	x1	∅8	

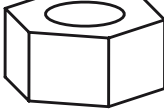
<b>19</b>	x2	Ø 10	
<b>20</b>	x2	Ø 10 увел.	
<b>21</b>	x8	Ø 12	
<b>22</b>	x6	Ø 12	
<b>23</b>	x4	Ø 12 увел.	
<b>24</b>	x1	Ø 24	
<b>25</b>	x1	M24	

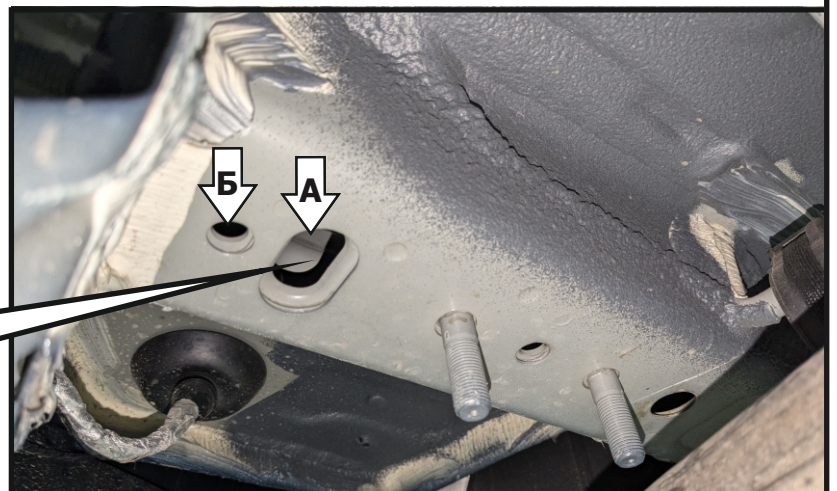
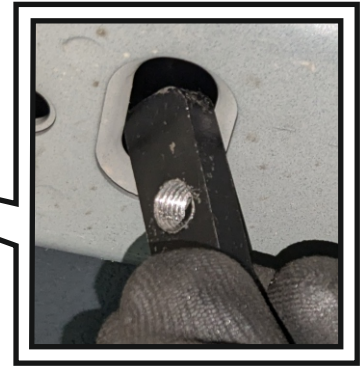
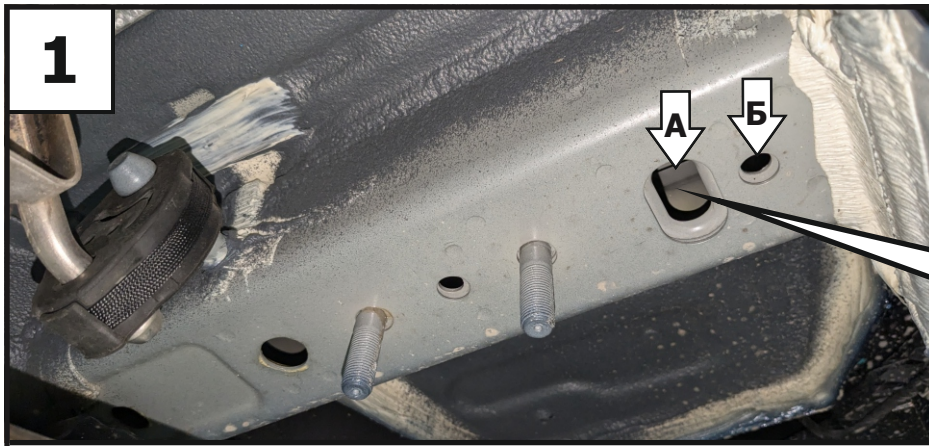

**1**  
Установить закладные М10х1,25 (4) в лонжероны автомобиля через овальные отверстия «А», расположив их над отверстиями «Б».

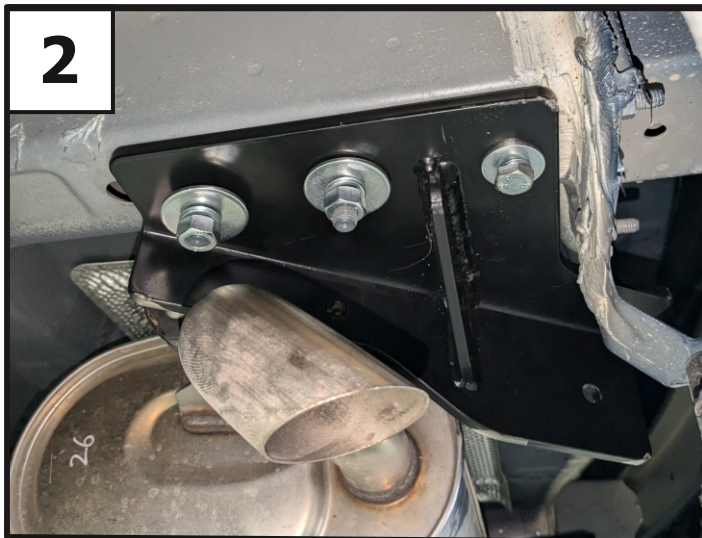

**2**  
Установить левый и правый кронштейны (2 и 3), закрепив их к штатным шпилькам лонжеронов с помощью гаек М12х1,25 (15), шайб 12 пруж. (21), шайб 12 увел. (23) и к установленным закладным с помощью болтов М10х1,25х30 (12), шайб 10 пружинных (19) и шайб 10 увел. (20).

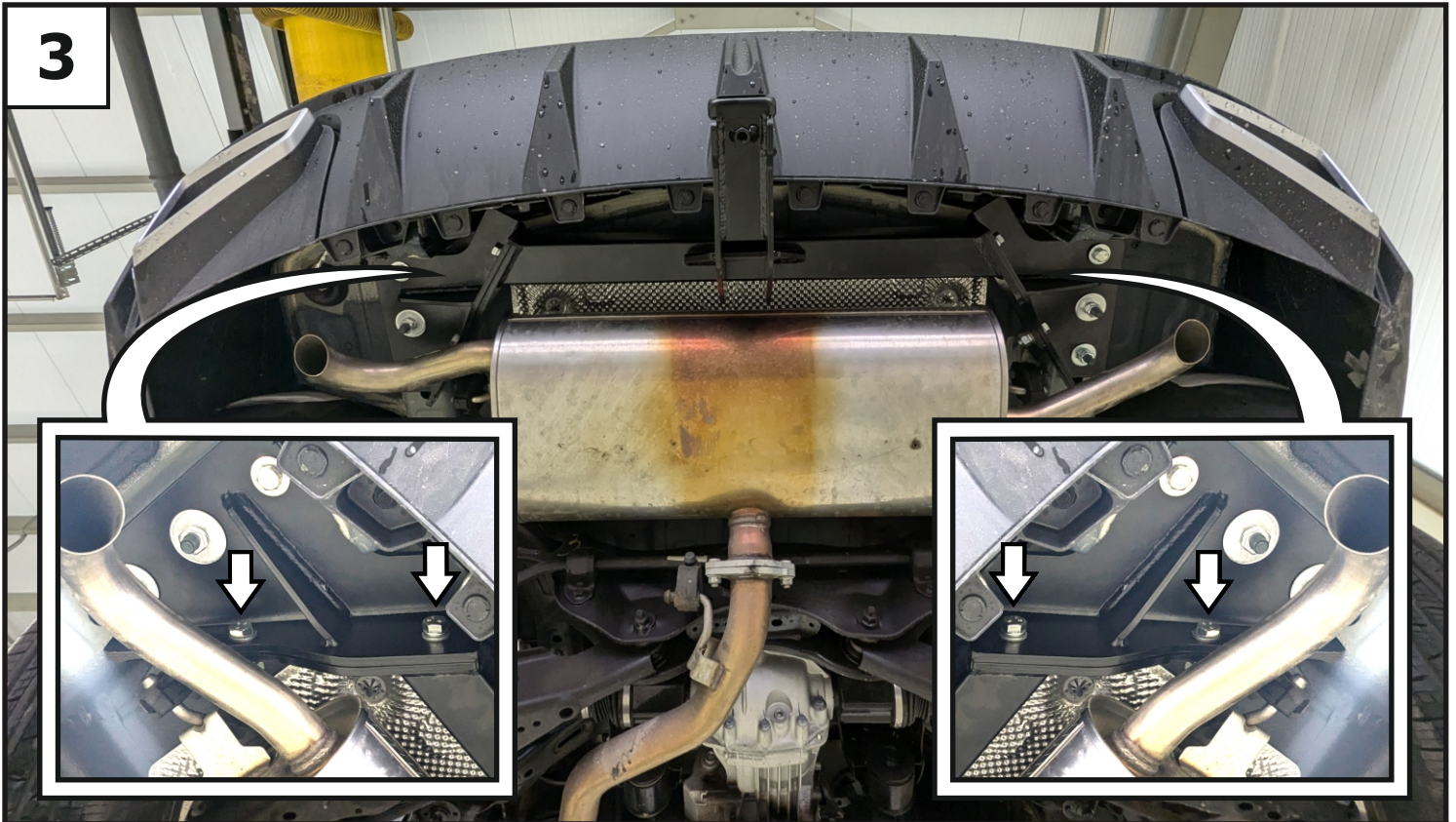
**3**

Прогнать резьбовые отверстия балки (1) с помощью метчика М12х1,25. Установить балку (1), закрепив её к кронштейнам с помощью болтов М12х1,25х40 (13), гаек М12х1,25 (15), шайб 12 пружинных (21) и шайб 12 (22). Затянуть все резьбовые соединения: сначала балку с кронштейнами, затем кронштейны с лонжеронами. Моменты затяжки: М10=47 Нм, М12=81 Нм

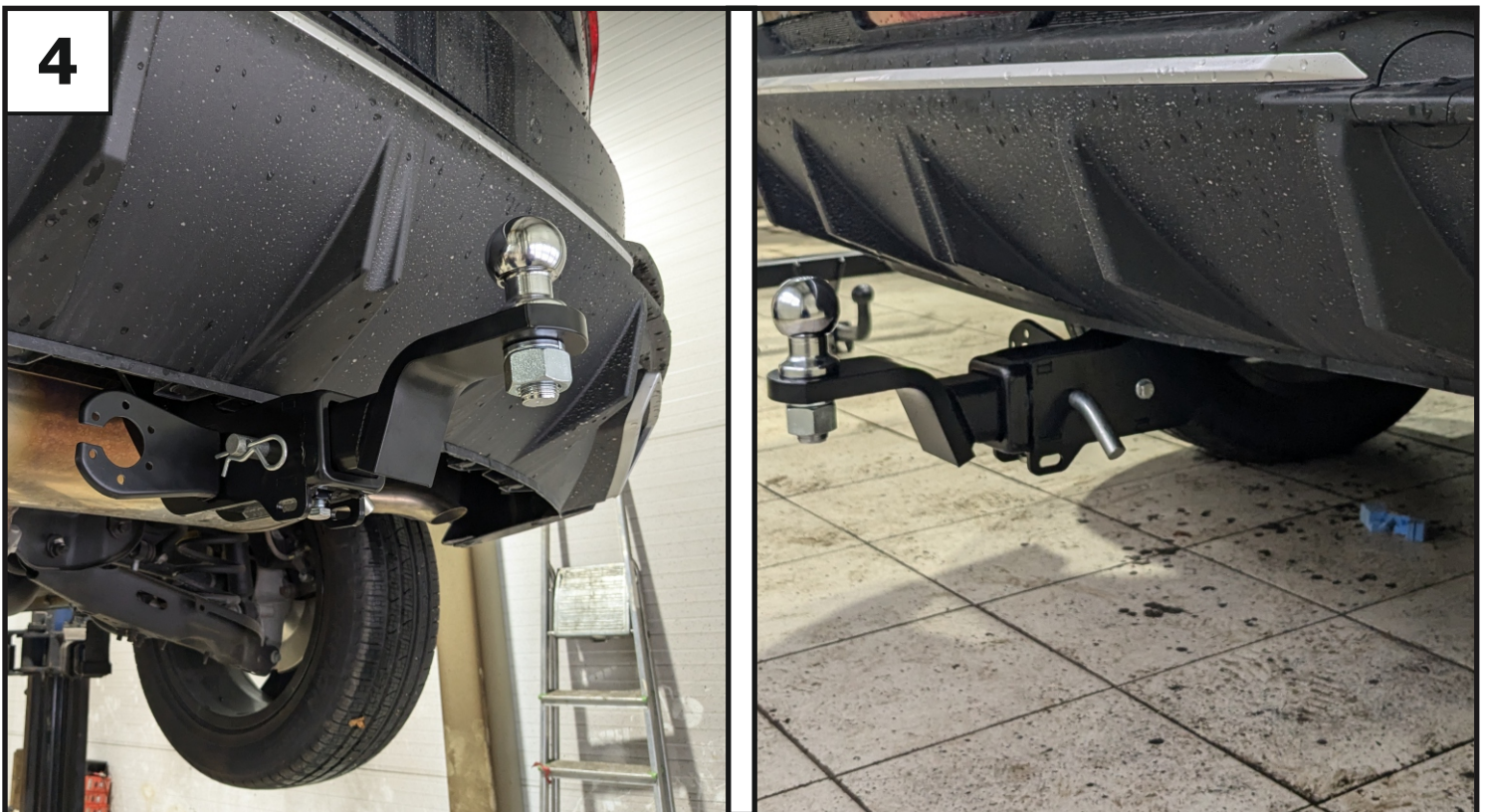
**4**

Установить кронштейн под розетку (9) с помощью болта М8х80 (10), шайбы 8 пружинной (16), шайбы 8 (17), шайбы 8 увел. (18) и гайки М8 (14). Установить переходник (5), закрепив с помощью штифта (7) и шплинта (8). Зафиксировать переходник болтом М10х20 (11) - фиксацию использовать без нагрузки. Установить на переходник шар (6), закрепив гайкой М24 (25) с шайбой 24 пруж. (24). Затянуть резьбовые соединения. Моменты затяжки: М8=25 Нм; 24=95 Нм.