

| МАРКА | МОДЕЛЬ | ГОД ВЫПУСКА | ОБЪЕМ ДВИГАТЕЛЯ | ТИП КПП | ТИП ПРИВОДА |
|-------------------|---|-------------------------|------------------------------|--------------------------------|--------------------------------|
| KIA KIA KIS | Soul (Sk3) 3 поколение; Seltos Seltos | 2019- 2020- 2020- | 1.6, 1.6t, 2.0 2.0 1.6 | МКПП, АКПП ВАРИАТОР АКПП | ПЕРЕДНИЙ ПОЛНЫЙ ПЕРЕДНИЙ |



Рис. 1



Инструкция по установке:

1. Снять штатный пыльник.
2. Установить гайки закладные М8 в отверстия подрамника (А), и закрутить болты М8х30 на 2-3 оборота.
3. Выкрутить штатные болты спереди продольных лонжеронов, закрепить кронштейны 1 и 2 к лонжеронам (Б), болтами М8х30, через втулки Н-10мм.
4. Сделать вырезы для кронштейнов в штатном пыльнике (Рис. 1) и установить пыльник.
5. Завести заднюю часть защиты на болты М8х30, переднюю часть защиты закрепить болтами М8х30 к установленным кронштейнам.
6. Все резьбовые соединения затянуть с необходимым усилием. Использование пневмоинструмента запрещено.

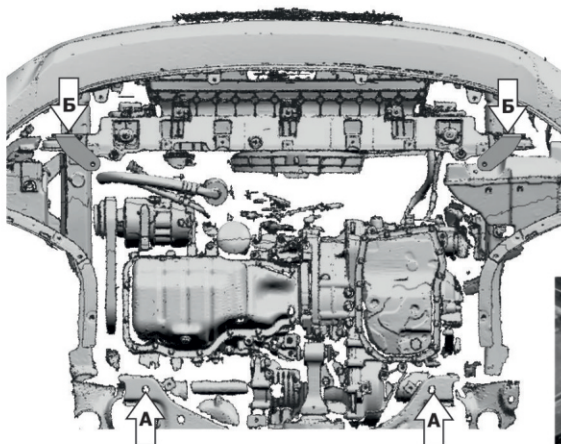
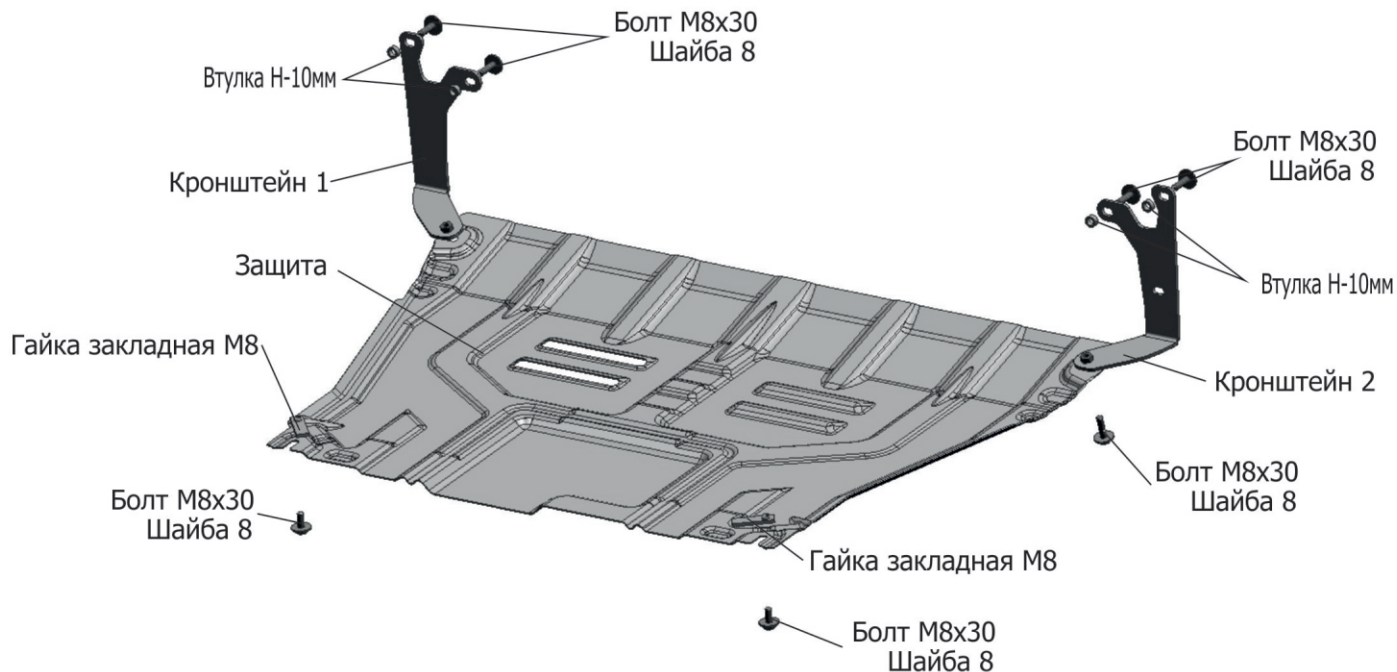
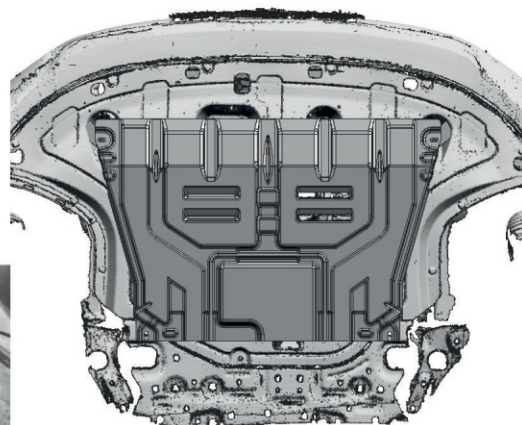
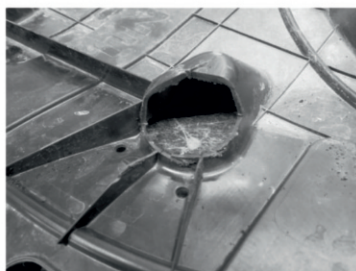
Состав изделия:

| Наименование | Кол-во | Момент затяжки |
|--------------------|--------|----------------|
| Болт М8х30 | 8 шт. | 24.0 Нм |
| Шайба 8 | 8 шт. | |
| Гайка закладная М8 | 2 шт. | |
| Защита | 1 шт. | |
| Кронштейн | 2 шт. | |
| Втулка Н-10мм | 4 шт. | |

Производитель вправе вносить изменения в конструкцию защиты.

Техническая поддержка: e-mail: supp@rivalauto.com; Телефон: 8-800-555-60-43

| МАРКА | МОДЕЛЬ | ГОД ВЫПУСКА | ОБЪЕМ ДВИГАТЕЛЯ | ТИП КПП | ТИП ПРИВОДА |
|-------|--------|-------------|-----------------|----------|-------------|
| КИА | Seltos | 2020- | 2.0 | ВАРИАТОР | ПОЛНЫЙ |

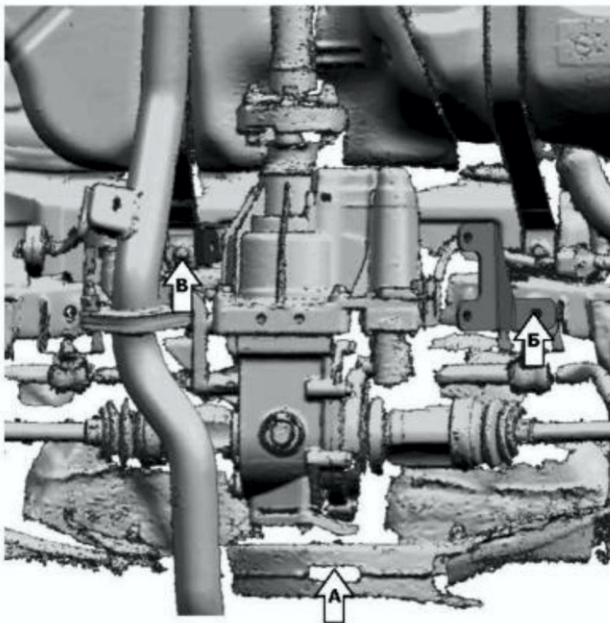
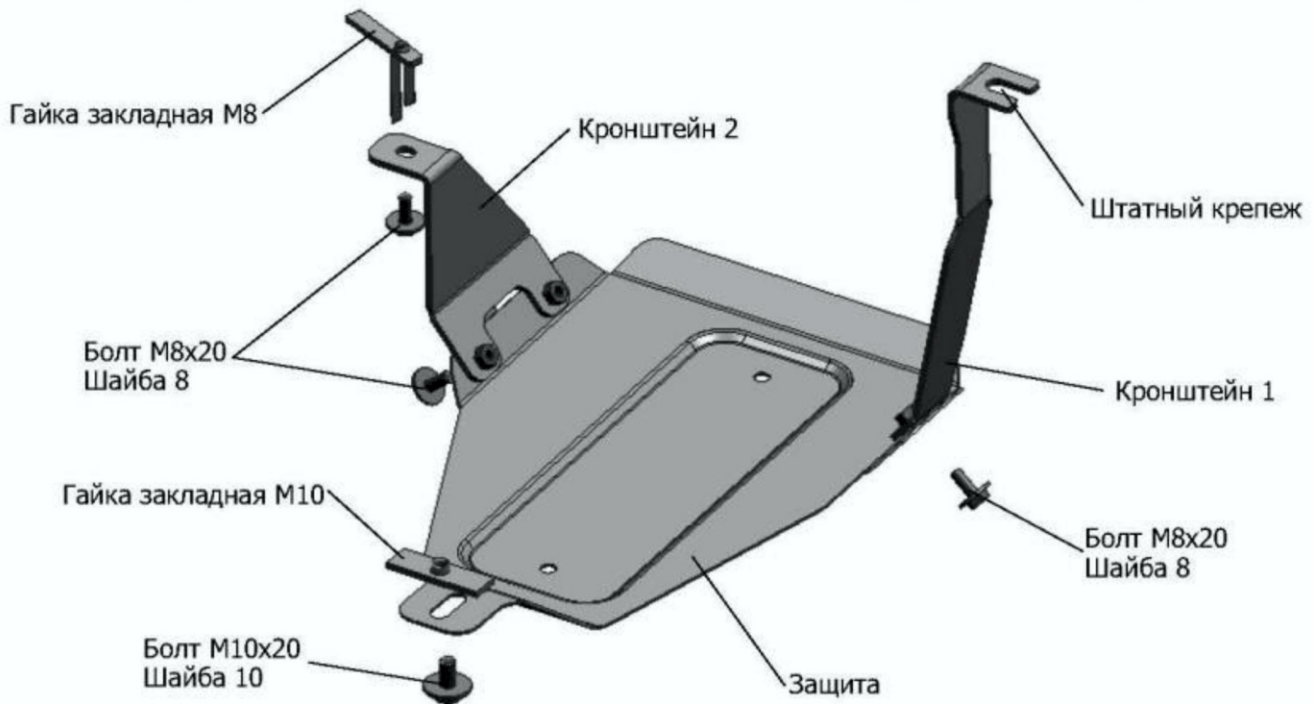

Инструкция по установке:

1. Установить гайку закладную M10 над отверстием (А).
2. Установить гайку закладную M8 над отверстием (Б).
3. Надеть открытым пазом на ослабленный крепеж (В) кронштейн 1.
4. Закрепить кронштейн 2 болтом M8x20 к установленной гайке закладной M8.
5. Закрепить заднюю часть защиты болтом M10x20 к установленной гайке закладной M10.
- Переднюю часть защиты закрепить болтами M8x20 (Д) к установленным кронштейнам 1 и 2.
6. Затянуть все резьбовые соединения с необходимым усилием. Использование пневмоинструмента запрещено.

Состав изделия:

| Наименование | Кол-во | Момент затяжки |
|---------------------|--------|----------------|
| Болт M8x20 | 4 шт | 24.0 Нм |
| Болт M10x20 | 1 шт | 47.0 Нм |
| Шайба 8 | 4 шт | |
| Шайба 10 | 1 шт | |
| Гайка закладная M8 | 1 шт | |
| Гайка закладная M10 | 1 шт | |
| Защита | 1 шт | |
| Кронштейн 1 | 1 шт | |
| Кронштейн 2 | 1 шт | |

Производитель вправе вносить изменения в конструкцию защиты.

Техническая поддержка: supp@rivalauto.com

ИНСТРУКЦИЯ ПО УСТАНОВКЕ
ЗАЩИТА ТОПЛИВНОГО БАКА

111.02848.1

| МАРКА | МОДЕЛЬ | ГОД ВЫПУСКА | ОБЪЕМ ДВИГАТЕЛЯ | ТИП КПП | ТИП ПРИВОДА |
|-------|--------|-------------|-----------------|----------|-------------|
| КИА | Seltos | 2020- | 2.0 | ВАРИАТОР | ПОЛНЫЙ |

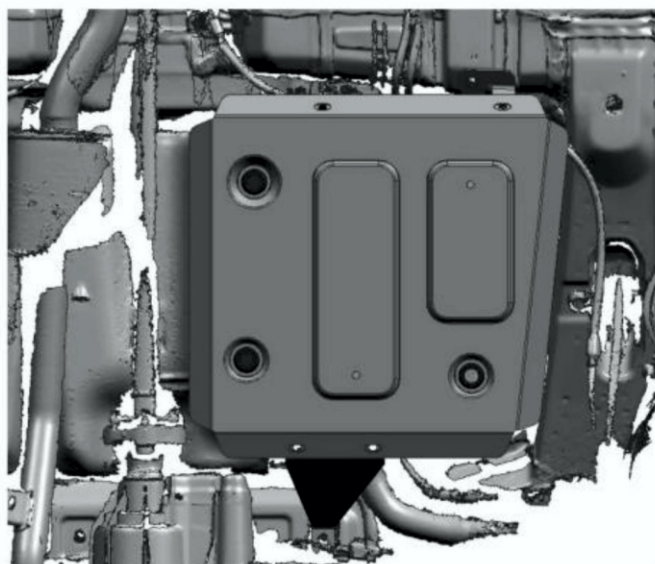
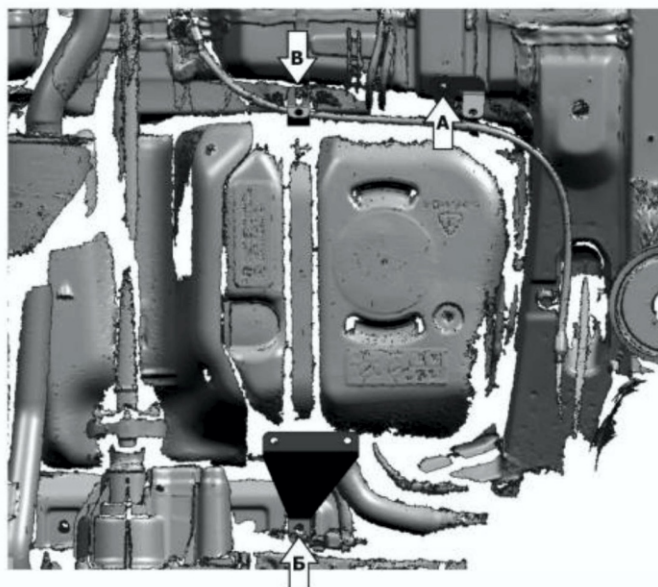
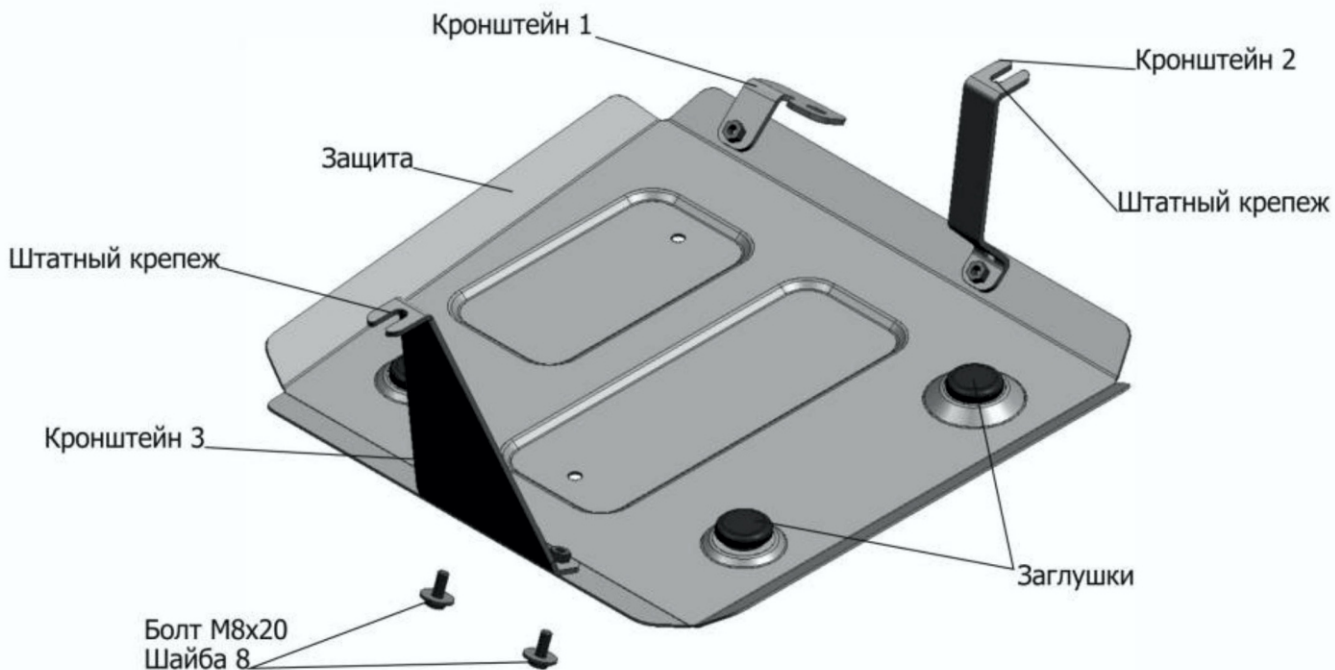

Инструкция по установке:

1. Закрепить кронштейн 1 в штатное резьбовое отверстие, используя болт М8х20 (А).
2. Ослабить штатный болт (Б) и установить кронштейн 3.
3. Ослабить штатный болт (В) и установить кронштейн 2.
4. Закрепить защиту к установленным кронштейнам болтами М8х20.
5. Затянуть все резьбовые соединения с необходимым усилием. Использование пневмоинструмента запрещено.

Состав изделия:

| Наименование | Кол-во | Момент затяжки |
|--------------|--------|----------------|
| Болт М8х20 | 5 шт | 24.0 Нм |
| Шайба 8 | 5 шт | |
| Защита | 1 шт | |
| Заглушка | 3 шт | |
| Кронштейн 1 | 1 шт | |
| Кронштейн 2 | 1 шт | |
| Кронштейн 3 | 1 шт | |

| МАРКА | МОДЕЛЬ | ГОД ВЫПУСКА | ОБЪЕМ ДВИГАТЕЛЯ | ТИП КПП | ТИП ПРИВОДА |
|-------|--------|-------------|-----------------|----------|-------------|
| КІА | Seltos | 2020- | 2.0 | ВАРИАТОР | ПОЛНЫЙ |

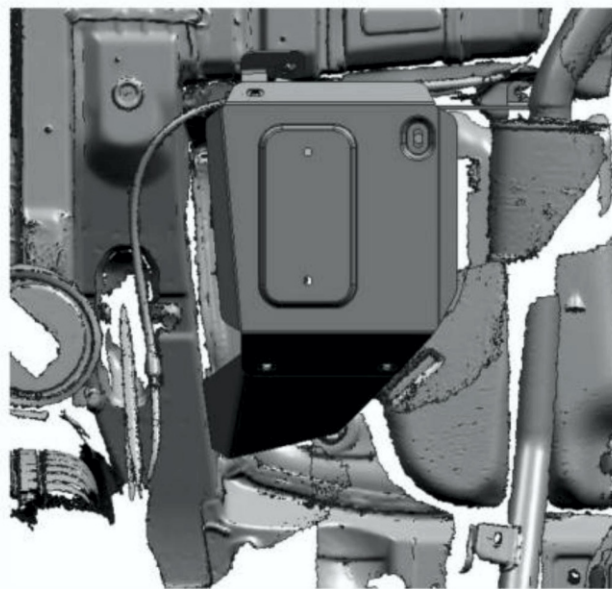
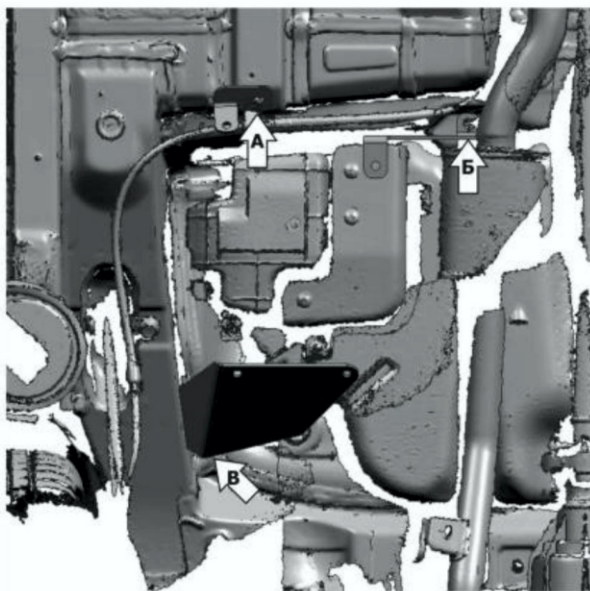

Инструкция по установке:

1. Закрепить кронштейн 1 в штатное резьбовое отверстие, используя болт М8х20 (А).
2. Ослабить штатный болт (Б) и установить кронштейн 2.
3. Закрепить кронштейн 3 к штатной шпильке (В) гайкой М6, уперев его верхним фланцем к а/м.
4. Закрепить защиту к установленным кронштейнам болтами М8х20.
5. Затянуть все резьбовые соединения с необходимым усилием. Использование пневмоинструмента запрещено.

Состав изделия:

| Наименование | Кол-во | Момент затяжки |
|--------------|--------|----------------|
| Болт М8х20 | 5 шт | 24.0 Нм |
| Шайба 8 | 6 шт | |
| Шайба 6 | 1 шт | |
| Гайка 6 | 1 шт | |
| Защита | 1 шт | |
| Кронштейн 1 | 1 шт | |
| Кронштейн 2 | 1 шт | |
| Кронштейн 3 | 1 шт | |