

| МАРКА | МОДЕЛЬ                 | ГОД ВЫПУСКА | ОБЪЕМ ДВИГАТЕЛЯ | ТИП КПП    | ТИП ПРИВОДА |
|-------|------------------------|-------------|-----------------|------------|-------------|
| KIA   | Soul (Sk3) 3 поколение | 2019-       | 1.6, 1.6t, 2.0  | МКПП, АКПП | ПЕРЕДНИЙ    |
| KIA   | Seltos                 | 2020-       | 2.0             | ВАРИАТОР   | ПОЛНЫЙ      |
| KIS   | Seltos                 | 2020-       | 1.6             | АКПП       | ПЕРЕДНИЙ    |



Рис. 1



### Инструкция по установке:

1. Снять штатный пыльник.
2. Установить гайки закладные М8 в отверстия подрамника (А), и закрутить болты М8х30 на 2-3 оборота.
3. Выкрутить штатные болты спереди продольных лонжеронов, закрепить кронштейны 1 и 2 к лонжеронам (Б), болтами М8х30, через втулки Н-10мм.
4. Сделать вырезы для кронштейнов в штатном пыльнике (Рис. 1) и установить пыльник.
5. Завести заднюю часть защиты на болты М8х30, переднюю часть защиты закрепить болтами М8х30 к установленным кронштейнам.
6. Все резьбовые соединения затянуть с необходимым усилием. Использование пневмоинструмента запрещено.

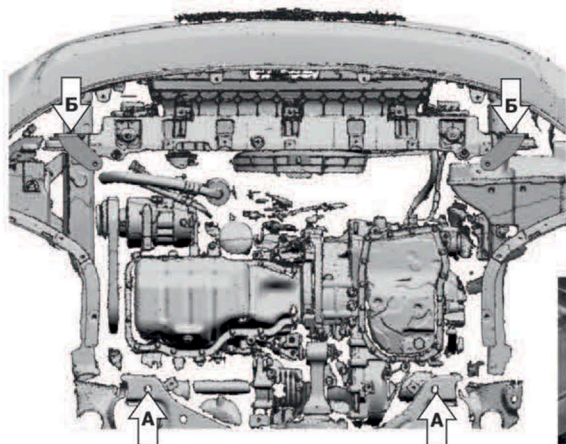
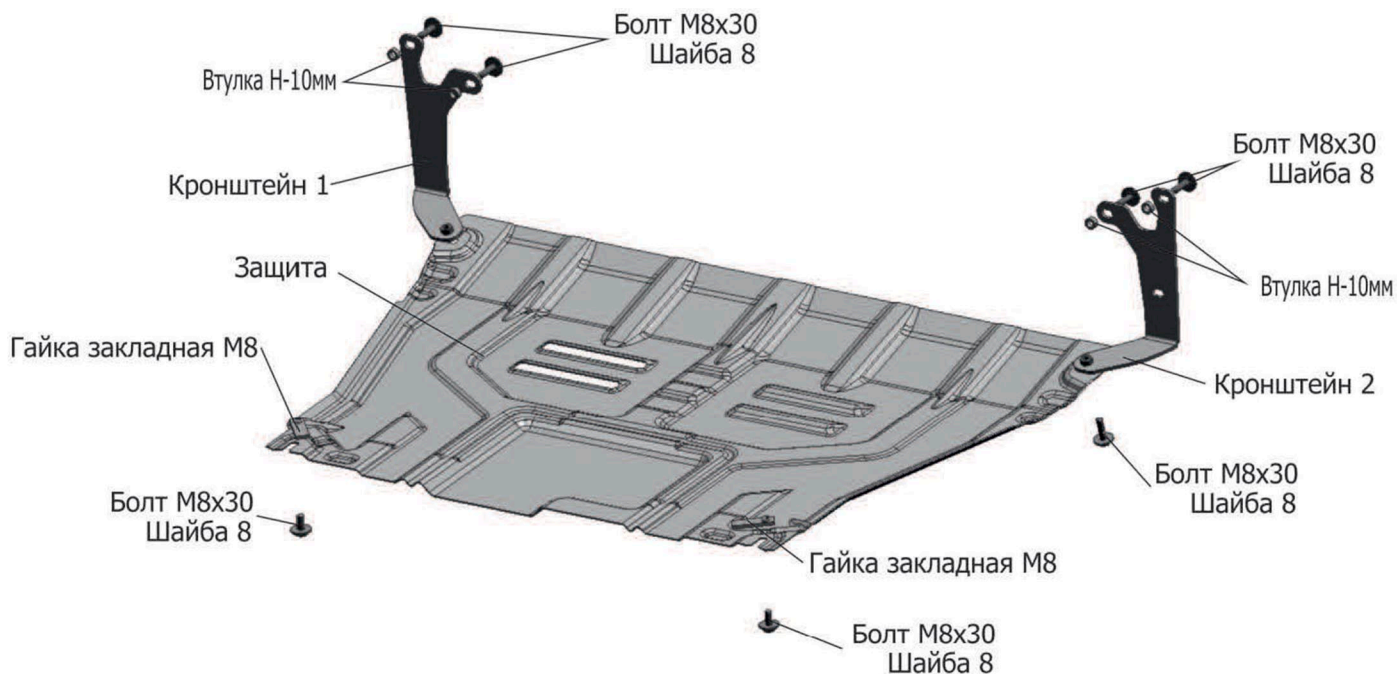
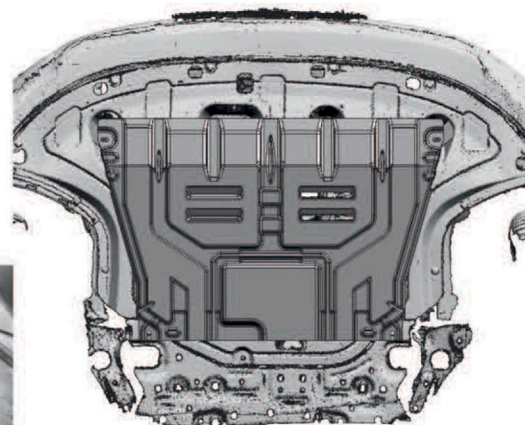
### Состав изделия:

| Наименование       | Кол-во | Момент затяжки |
|--------------------|--------|----------------|
| Болт М8х30         | 8 шт.  | 24.0 Нм        |
| Шайба 8            | 8 шт.  |                |
| Гайка закладная М8 | 2 шт.  |                |
| Защита             | 1 шт.  |                |
| Кронштейн          | 2 шт.  |                |
| Втулка Н-10мм      | 4 шт.  |                |

ИНСТРУКЦИЯ ПО УСТАНОВКЕ  
ЗАЩИТА ТОПЛИВНОГО БАКА

111.02851.1

| МАРКА      | МОДЕЛЬ           | ГОД ВЫПУСКА    | ОБЪЕМ ДВИГАТЕЛЯ             | ТИП КПП          | ТИП ПРИВОДА        |
|------------|------------------|----------------|-----------------------------|------------------|--------------------|
| KIA<br>KIA | Seltos<br>Seltos | 2020-<br>2020- | 2.0<br>1.6 (121 hp; 123 hp) | CVT<br>АКПП/МКПП | ПОЛНЫЙ<br>ПЕРЕДНИЙ |

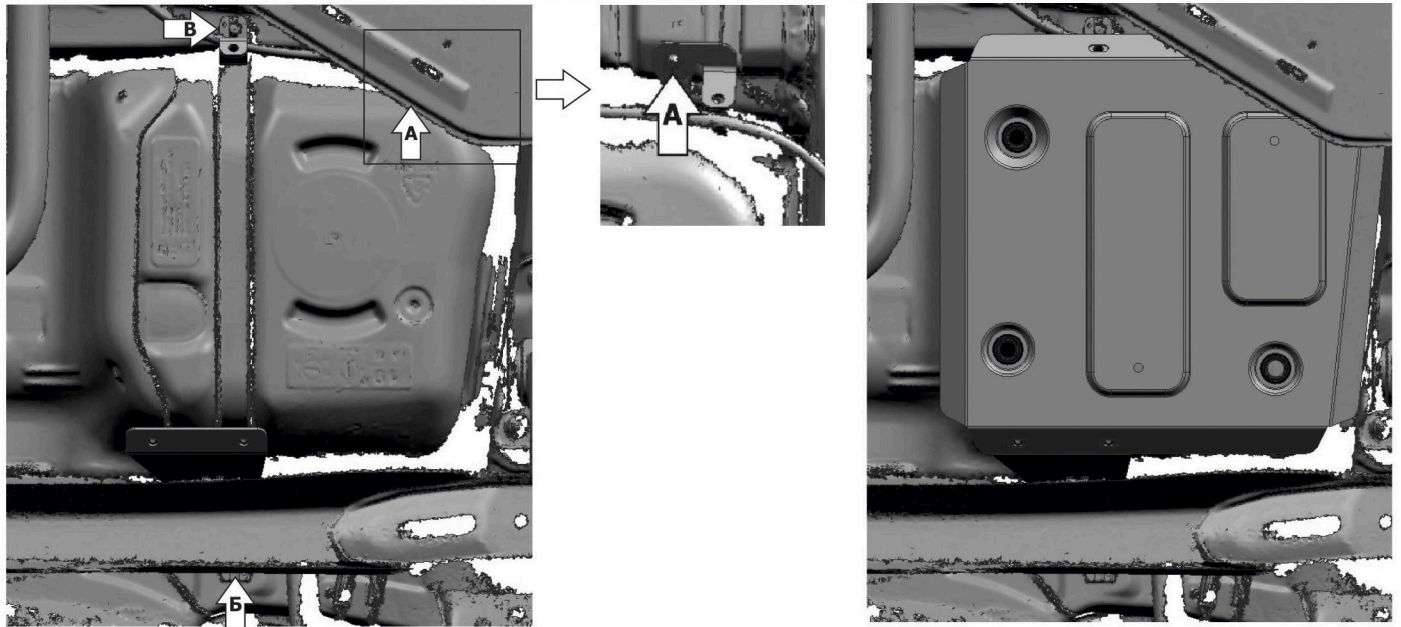
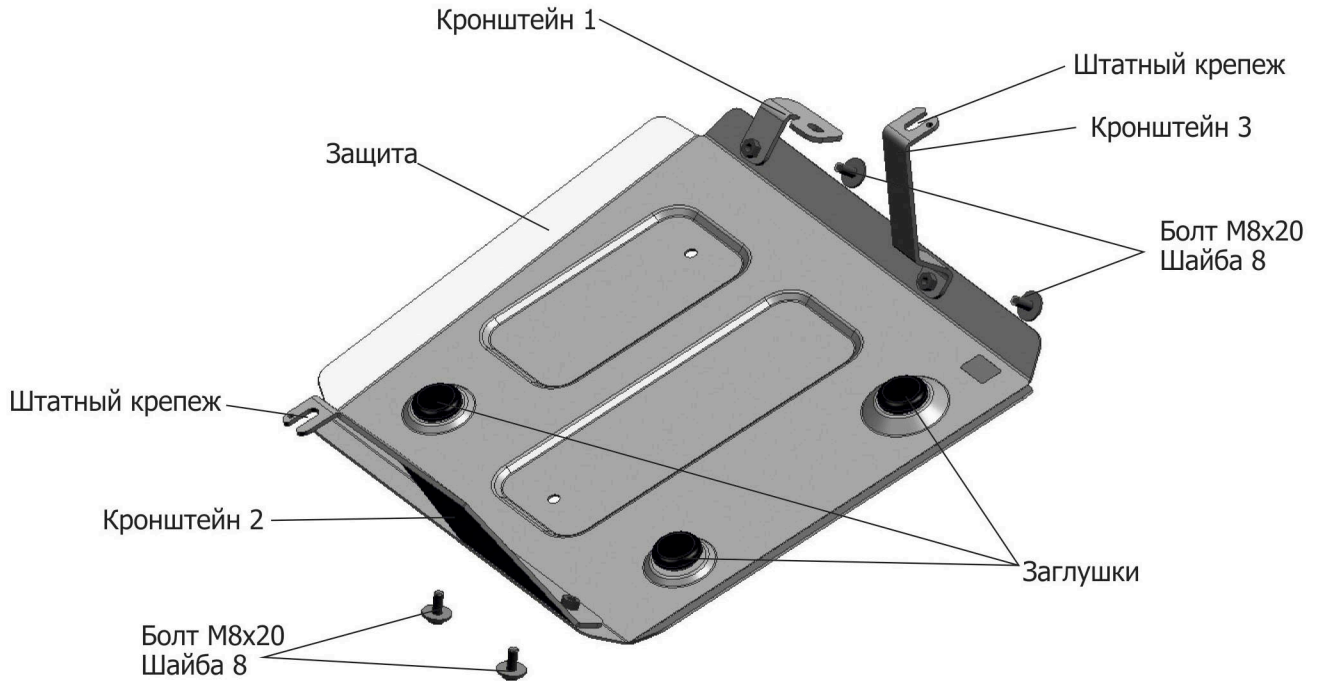

Инструкция по установке:

1. Закрепить кронштейн 1 в штатное резьбовое отверстие под пыльником, используя болт М8х20 (А).
2. Ослабить штатный болт (Б) и установить кронштейн 3.
3. Ослабить штатный болт (В) и установить кронштейн 2.
4. Закрепить защиту к установленным кронштейнам болтами М8х20.
5. Затянуть все резьбовые соединения с необходимым усилием. Использование пневмоинструмента запрещено.

Состав изделия:

| Наименование | Кол-во | Момент затяжки |
|--------------|--------|----------------|
| Болт М8х20   | 5 шт   | 24.0 Нм        |
| Шайба 8      | 5 шт   |                |
| Защита       | 1 шт   |                |
| Заглушка     | 3 шт   |                |
| Кронштейн 1  | 1 шт   |                |
| Кронштейн 2  | 1 шт   |                |
| Кронштейн 3  | 1 шт   |                |

ИНСТРУКЦИЯ ПО УСТАНОВКЕ  
ЗАЩИТА АДсорбЕРА

111.02852.1

| МАРКА      | МОДЕЛЬ           | ГОД ВЫПУСКА    | ОБЪЕМ ДВИГАТЕЛЯ             | ТИП КПП          | ТИП ПРИВОДА        |
|------------|------------------|----------------|-----------------------------|------------------|--------------------|
| KIA<br>KIA | Seltos<br>Seltos | 2020-<br>2020- | 2.0<br>1.6 (121 hp; 123 hp) | CVT<br>АКПП/МКПП | ПОЛНЫЙ<br>ПЕРЕДНИЙ |

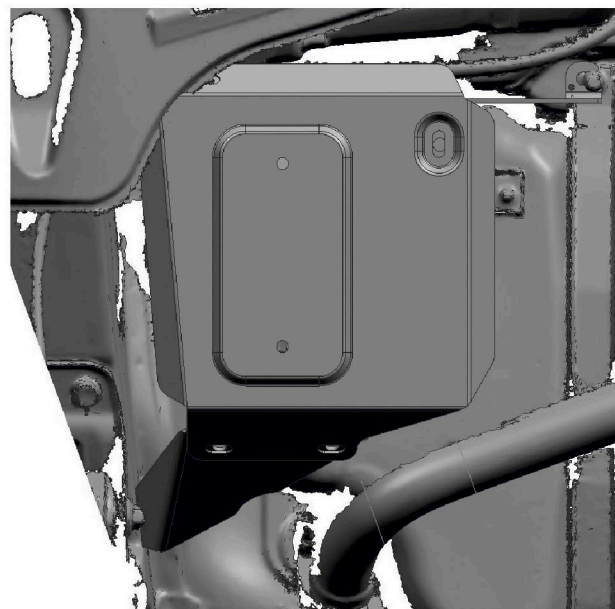
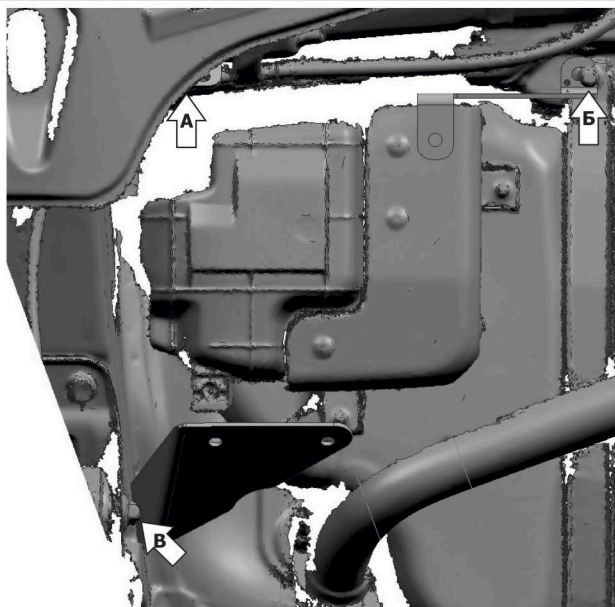
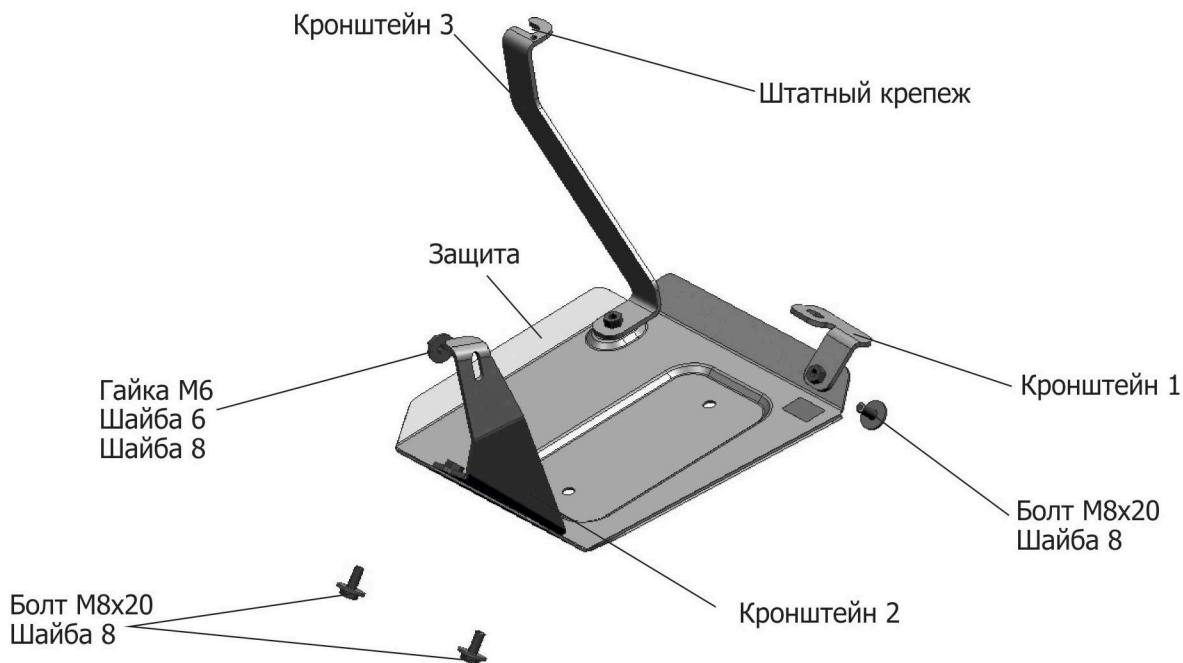

Инструкция по установке:

1. Закрепить кронштейн 1 в штатное резьбовое отверстие, используя болт М8х20 (А).
2. Ослабить штатный болт (Б) и установить кронштейн 3.
3. Закрепить кронштейн 2 к штатной шпильке (В) гайкой М6, уперев его верхним фланцем к а/м.
4. Закрепить защиту к установленным кронштейнам болтами М8х20.
5. Затянуть все резьбовые соединения с необходимым усилием. Использование пневмоинструмента запрещено.

Состав изделия:

| Наименование | Кол-во | Момент затяжки |
|--------------|--------|----------------|
| Болт М8х20   | 5 шт   | 24.0 Нм        |
| Шайба 8      | 6 шт   |                |
| Шайба 6      | 1 шт   |                |
| Гайка 6      | 1 шт   |                |
| Защита       | 1 шт   |                |
| Кронштейн 1  | 1 шт   |                |
| Кронштейн 2  | 1 шт   |                |
| Кронштейн 3  | 1 шт   |                |