

ИНСТРУКЦИЯ ПО УСТАНОВКЕ  
**ЗАЩИТА РАДИАТОРА И КАРТЕРА 333.0533.1**

МАРКА	МОДЕЛЬ	ГОД ВЫПУСКА	Комплектация	ТИП КПП	ТИП ПРИВОДА
BMW	X5(G05)	2018-	30d; 40i; 50i; M50d; 25d;	АКПП	ПОЛНЫЙ
BMW	X6(G06)	2019-	30d; 40i; M50d; M50i	АКПП	ПОЛНЫЙ
BMW	X7	2018-	30d; 40i; M50d	АКПП	ПОЛНЫЙ

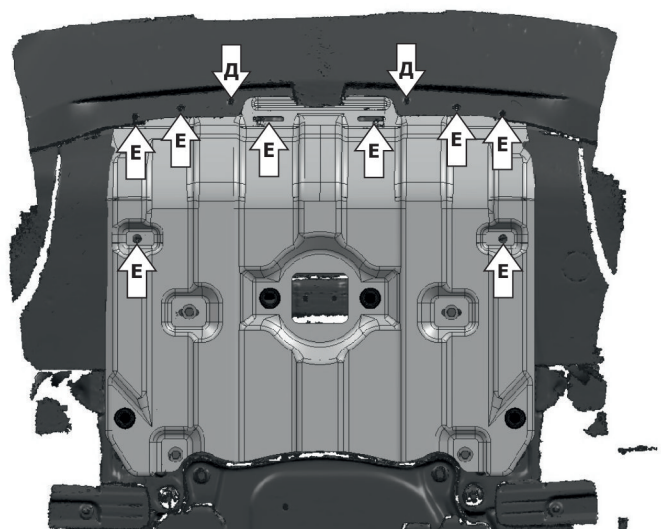
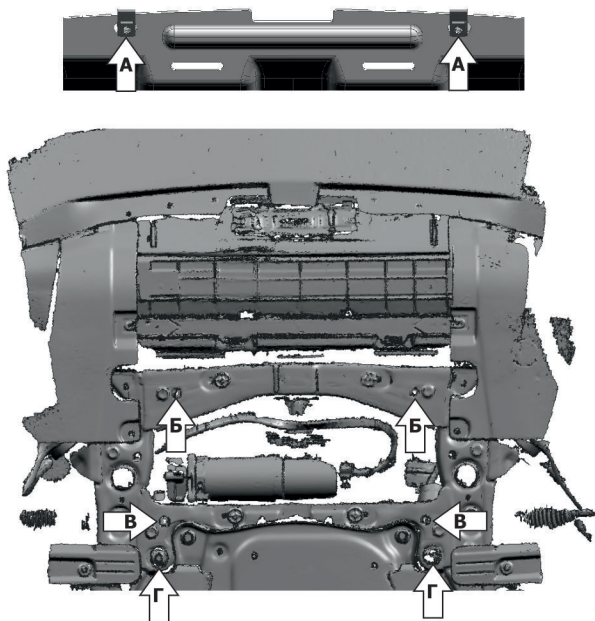
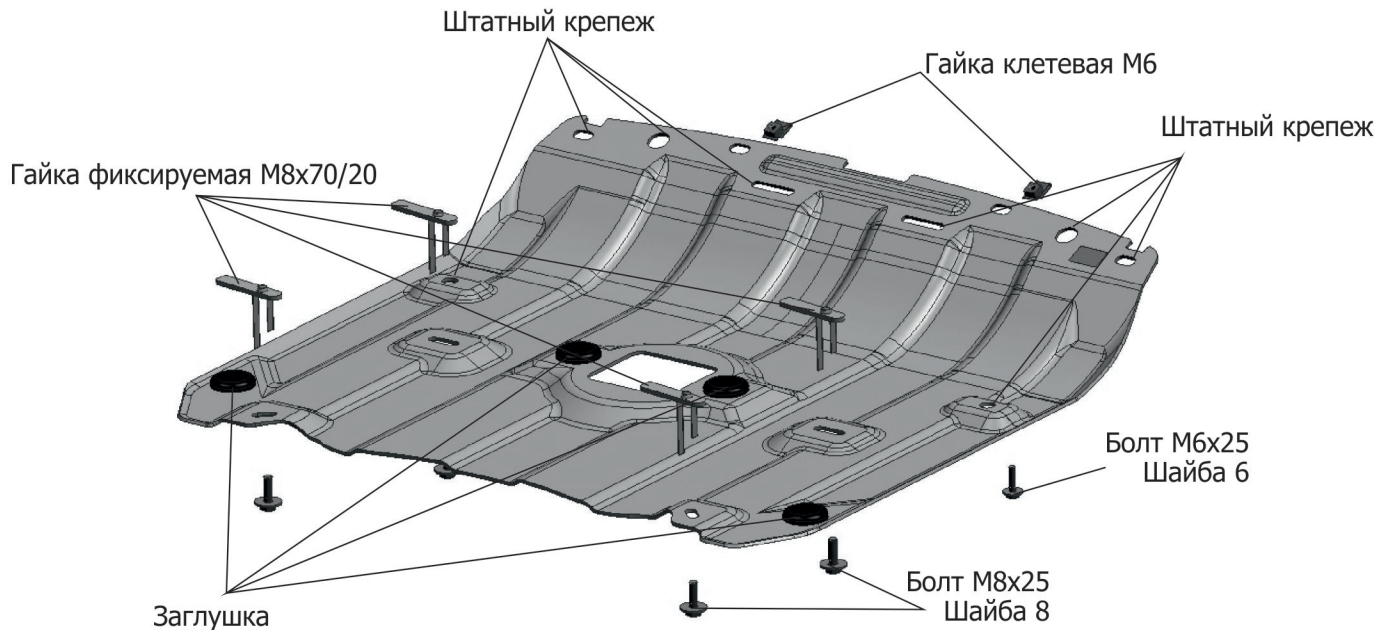

**Инструкция по установке:**

1. Снять штатный пыльник
2. Установить клетевые гайки М6 на защиту в отверстия (А).
3. Установить гайки фиксируемые М8х70/20 над отверстиями (Б) и над отверстиями (В) через отверстия (Г).
4. Установить защиту: переднюю часть защиты завести под бампер и закрепить к установленным гайкам фиксируемым М8х70/20 болтами М8х25.
5. Вкрутить болты М6х25 к клетевым гайкам М6 (Д).
6. Затянуть болты с необходимым усилием.
7. Закрепить отверстия (Е) штатным крепежом.

**Состав изделия:**

Наименование	Кол-во	Момент затяжки
Болт М6х25	2 шт.	9.8 Нм
Болт М8х25	4 шт.	24.0 Нм
Шайба 6	2 шт.	
Шайба 8	4 шт.	
Гайка фиксируемая М8х70/20	4 шт.	
Заглушка	4 шт.	
Защита	1 шт.	
Гайка клетевая М6	2 шт.	

МАРКА	МОДЕЛЬ	ГОД ВЫПУСКА	Комплектация	ТИП КПП	ТИП ПРИВОДА
BMW	X5(G05)	2018-	30d; 40i; M50d; 25d	АКПП	ПОЛНЫЙ
BMW	X6(G06)	2019-	30d; 40i; M50d; M50i	АКПП	ПОЛНЫЙ
BMW	X7	2018-	30d; 40i; M50d	АКПП	ПОЛНЫЙ

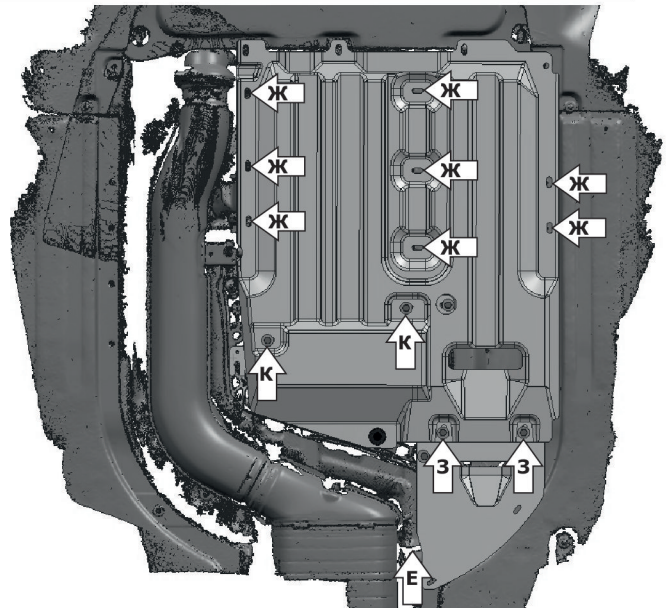
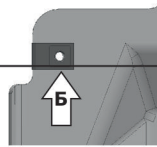
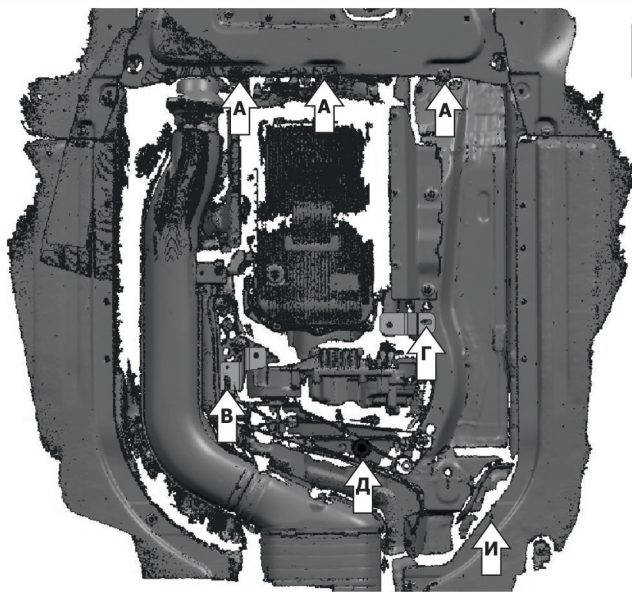
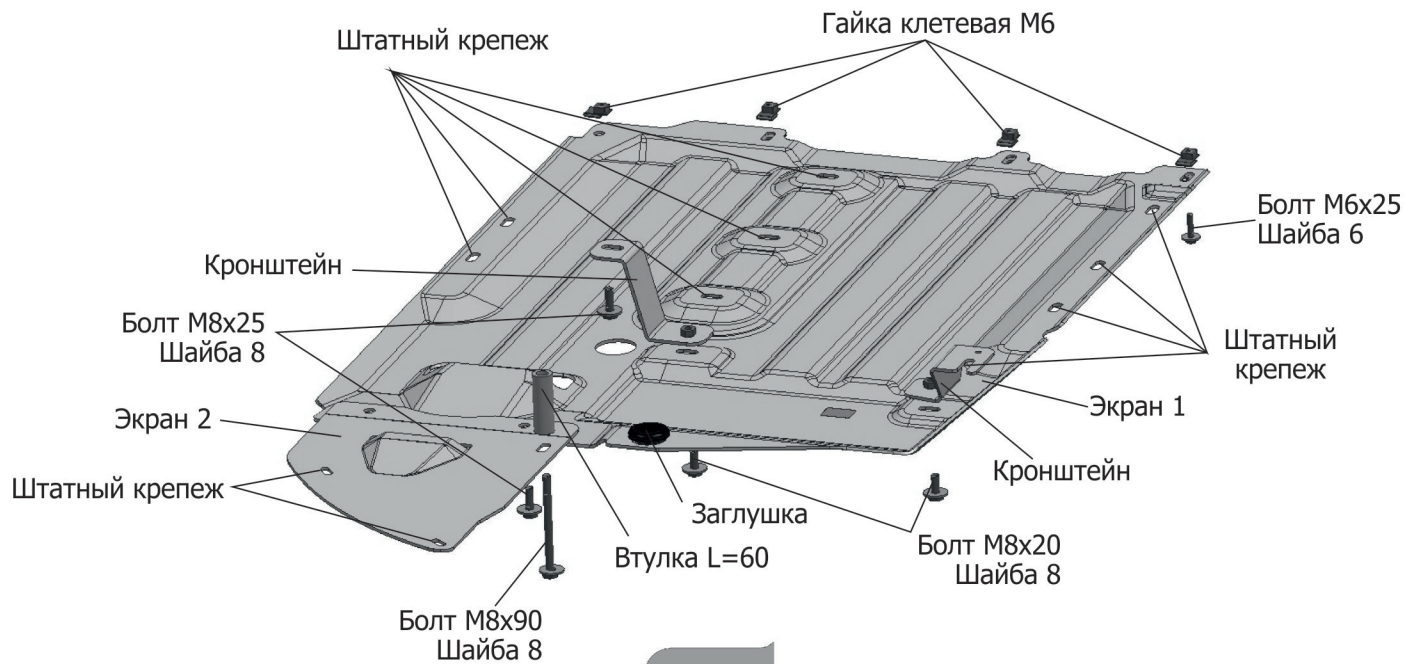

**Инструкция по установке:**

1. Снять штатный пыльник.
2. Заменить штатные клетевые гайки (А) на клетевые гайки М6 из комплекта крепежа.
3. Установить клетевую гайку М6 на защиту в отверстие (Б).
4. Ослабить штатное крепление (В).
5. Установить кронштейны: первый открытым пазом завести на ослабленный штатный болт (В), второй закрепить болтом М8х25 в штатное резьбовое отверстие (Г).
6. Выкрутить штатное крепление (Д).
7. Закрепить Экран 2 болтом М8х90 через втулку L=60 в штатное резьбовое отверстие (Д).
8. На отверстие (И) установить штатную клетевую гайку от пыльника. Закрепить Экран 2 через отверстия (Е) и (И) штатным крепежом.
8. Установить экран: Переднюю часть защиты закрепить к установленным клетевым гайкам М6 болтами М6х25 (А), среднюю часть защиты закрепить болтами М8х20 к установленным кронштейнам (К), заднюю часть закрепить болтами М8х25 (З) к установленному Экрану 2. Закрепить штатный боковой пыльник к клетевой гайке М6 на защите болтом М6х25 (Б).
9. Затянуть болты с необходимым усилием.
10. Закрепить отверстия (Ж) штатным крепежом.

**Состав изделия:**

Наименование	Кол-во	Момент затяжки
Болт М6х25	4 шт.	9.8 Нм
Болт М8х20	2 шт.	24.0 Нм
Болт М8х25	3 шт.	24.0 Нм
Болт М8х90	1 шт.	24.0 Нм
Шайба 8	6 шт.	
Заглушка	1 шт.	
Кронштейн	2 шт.	
Экран 1	1 шт.	
Экран 2	1 шт.	
Гайка клетевая М6	4 шт.	
Втулка L=60	1 шт.	

МАРКА	МОДЕЛЬ	ГОД ВЫПУСКА	ОБЪЕМ ДВИГАТЕЛЯ	ТИП КПП	ТИП ПРИВОДА
BMW	X5	2018-	30D;40i;25D;M50d;50i	АКПП	ПОЛНЫЙ
BMW	X6	2019-	40i; M50i	АКПП	ПОЛНЫЙ
BMW	X7	2019-	30D; 40i; M50D	АКПП	ПОЛНЫЙ

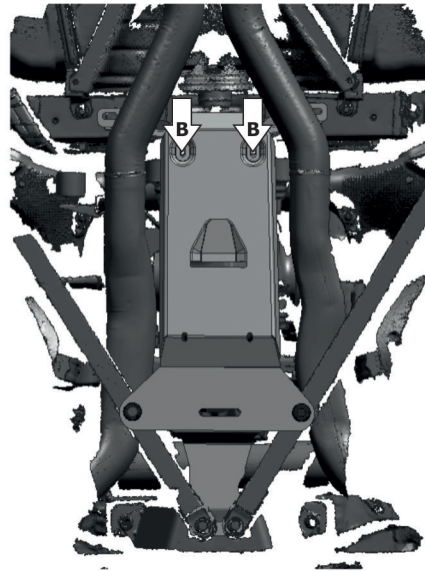
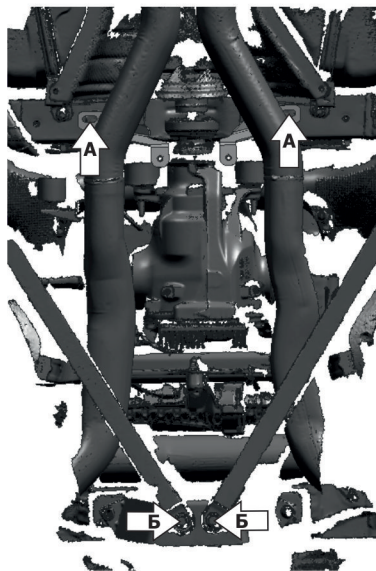
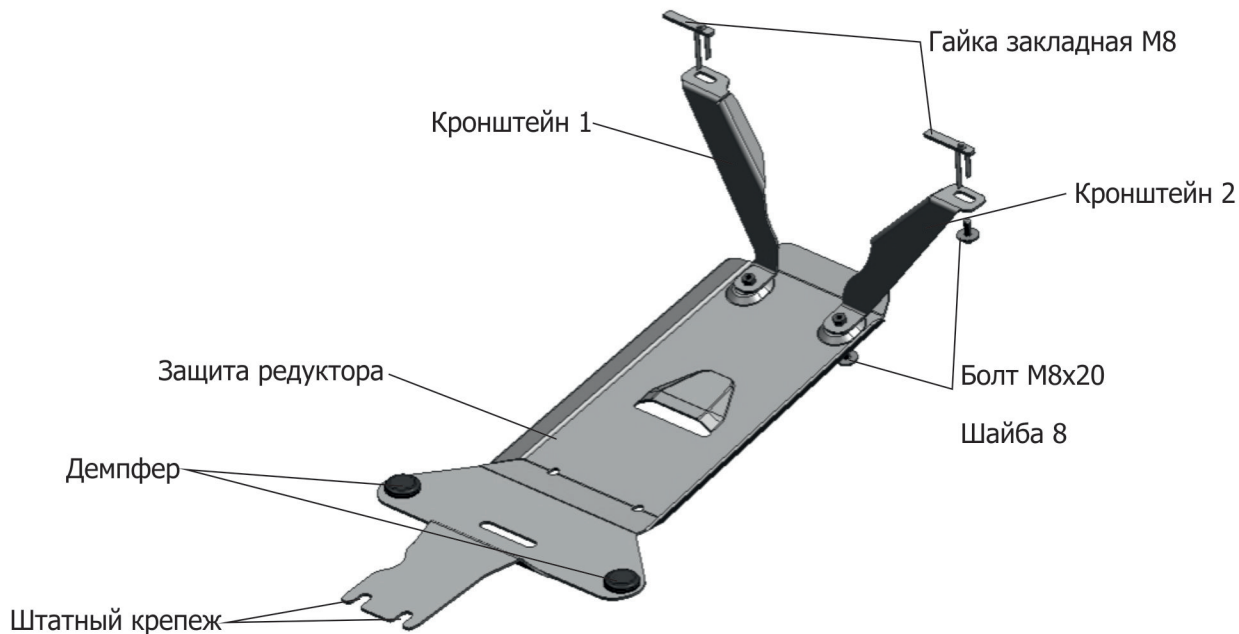

**Инструкция по установке:**

1. Снять штатную защиту.
2. Высвободить заглушенные отверстия (А) и установить в них гайки закладные М8.
3. Закрепить кронштейн 1 и кронштейн 2 к установленным гайкам закладным М8 болтами М8х20.
4. Ослабить штатный крепеж (Б).
5. Надеть заднюю часть защиты редуктора открытыми пазами на ослабленный крепеж (Б), а переднюю часть закрепить болтами М8х20 (В) к установленным кронштейнам.
6. Затянуть все резьбовые соединения с необходимым усилием. Использование пневмоинструмента запрещено.

**Состав изделия:**

Наименование	Кол-во	Момент затяжки
Болт М8х20	4 шт	29.0 Нм
Шайба 8	4 шт	
Гайка закладная М8	2 шт	
Защита редуктора	1 шт	
Кронштейн 1	1 шт	
Кронштейн 2	1 шт	
Демпфер	2 шт	

Производитель вправе вносить изменения в конструкцию защиты.

Техническая поддержка: [supp@rivalauto.com](mailto:supp@rivalauto.com)

# ИНСТРУКЦИЯ ПО УСТАНОВКЕ ЗАЩИТА ТОПЛИВНОГО БАКА

## 333.0542.1

МАРКА	МОДЕЛЬ	ГОД ВЫПУСКА	ОБЪЕМ ДВИГАТЕЛЯ	ТИП КПП	ТИП ПРИВОДА
BMW BMW	X6 X5	2019- 2018-	M50i; 40i 30d; 40i; 25d	АКПП АКПП	ПОЛНЫЙ ПОЛНЫЙ

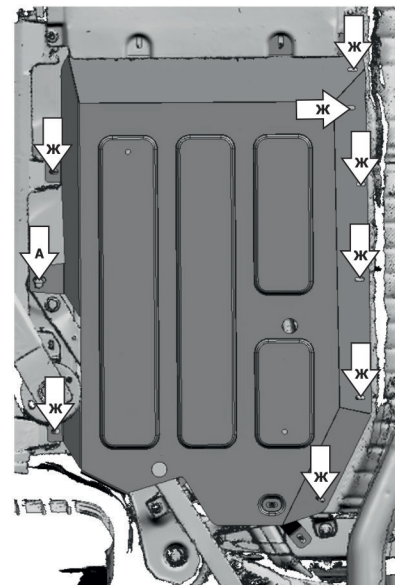
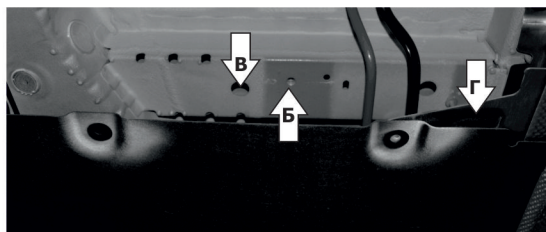
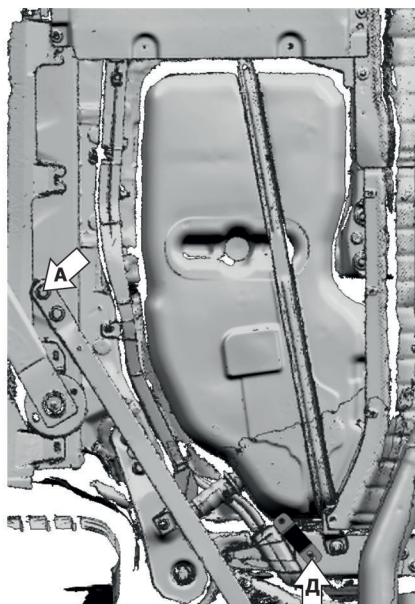
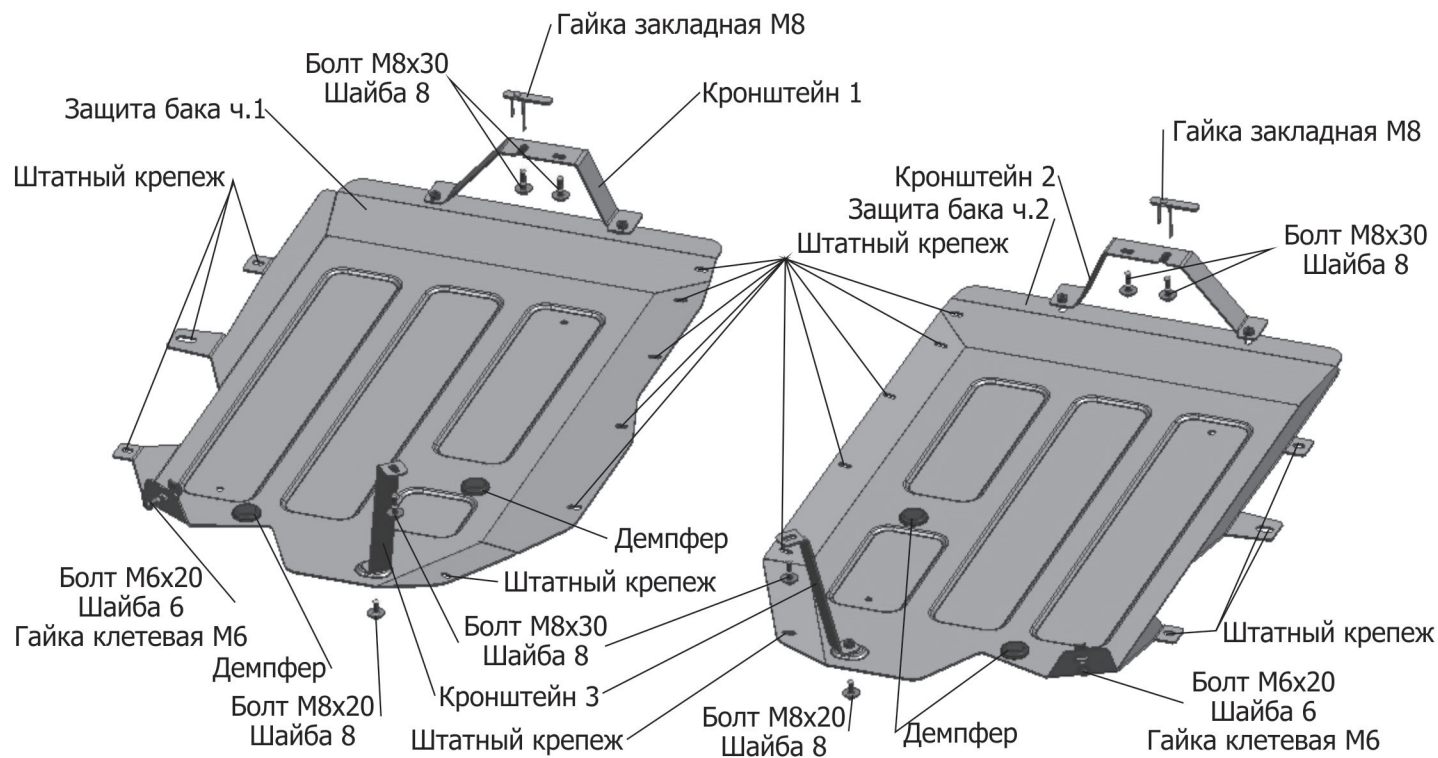

### Инструкция по установке:

1. Снять штатный пыльник.
2. Выкрутить штатный крепеж (А).
3. Вкрутить болт М8х30 в штатное резьбовое отверстие (Б) на 2-3 оборота и установить гайку закладную М8 над отверстием (В).
4. Установить гайку клетевую М6 на отверстие в заднем фланце защиты.
5. Завести кронштейн 2 (для защиты бака ч.1) использовать кронштейн 1) открытым пазом на установленный болт М8х30 под штатный кронштейн (Г).
6. Закрепить кронштейн 3 болтом М8х30 в штатные резьбовые отверстия (Д), кронштейн 2 болтом М8х30 к установленной закладной гайке М8.
7. Вкрутить болты М8х20 в установленный кронштейн 2 на 2-3 оборота.
8. Завести переднюю часть защиты бака ч.2 открытыми пазами на установленный кронштейн 2.
9. Закрепить защиту бака ч.2 к установленному кронштейну 3 болтом М8х20.
10. Закрепить пластиковый подрылок болтом М6х20 (Е) к защите бака ч.2.
11. Закрепить защиту штатным крепежом (Ж) и (А).
12. Все резьбовые соединения затянуть с необходимым усилием. Использование пневмоинструмента запрещено.
13. Повторно выполнить п.1-п.12 для установки защиты бака ч.1

### Состав изделия:

Наименование	Кол-во	Момент затяжки
Болт М6х20	2 шт	9,0 Нм
Болт М8х20	6 шт	24,0 Нм
Болт М8х30	6 шт	24,0 Нм
Шайба 6	2 шт	
Шайба 8	12 шт	
Гайка клетевая М6	2 шт	
Гайка закладная М8	2 шт	
Защита бака ч.1	1 шт	
Защита бака ч.2	1 шт	
Кронштейн 1	1 шт	
Кронштейн 2	1 шт	
Кронштейн 3	2 шт	
Демпфер	4 шт	

Производитель вправе вносить изменения в конструкцию защиты.

Техническая поддержка: [supp@rivalauto.com](mailto:supp@rivalauto.com)